

SANUS | SYSTEMS

LL22

(6901-170199 <00>)

- EN** Thank you for choosing the Sanus Systems LL22 wall mount. The LL22 is designed to hold monitors up to 60 in (152 cm) and weighing up to 79 kg (175 lbs).
- FR** Merci d'avoir choisi le support mural LL22 de Sanus Systems. Le modèle LL22 a été conçu pour supporter des moniteurs mesurant jusqu'à 60 po (152 cm) et pesant jusqu'à 79 kg.
- DE** Vielen Dank, dass Sie sich für die Wandhalterung LL22 von Sanus Systems entschieden haben. Die LL22 ist ideal für Bildschirme bis 60" (152 cm) und bis zu einem Gewicht von 79 kg.
- ES** Gracias por elegir el soporte de pared LL22 de Sanus Systems. El LL22 está diseñado para sostener monitores de hasta 60" (152 cm) y con un peso de hasta 79 kg (175 lbs).
- PT** Obrigado por ter escolhido a armação de parede LT22 da Sanus Systems. O LL22 foi concebido para suportar monitores com até 60 pol. (152 cm) e pesando até 79 kg (175 lbs).
- NL** Hartelijk dank voor uw aankoop van de LL22 muursteun van Sanus Systems. De LL22 is ontworpen om beeldschermen tot 152 cm met een gewicht tot 79 kg te dragen.
- IT** Grazie per aver scelto il supporto a parete Sanus Systems LL22. Il supporto LL22 è progettato per il montaggio di schermi fino a 60 pollici (152 cm), e ha una portata massima di 79 kg (175 libbre).
- EL** Ευχαριστούμε που επιλέξατε τη βάση τοίχου LL22 της Sanus Systems. Η βάση LL22 έχει σχεδιαστεί ώστε να στηρίζει οθόνες έως και 60 in (152 cm) και βάρους έως και 79 kg (175 lbs).
- NO** Takk for at du valgte LL22-skjermfestet fra Sanus Systems. LL22-skjermfestet er konstruert for skjermer på opptil 60 tommer (152 cm) og som veier opptil 79 kg.
- DA** Tak for dit valg af Sanus Systems LL22-vægbeslaget. LL22-vægbeslaget er beregnet til at bære skærme på op til 60" (152 cm), og som vejer op til 79 kg.
- SV** Tack för att du valt väggfästet LL22 från Sanus Systems. LL22 är konstruerat för att klara bildskärmar upp till 60 tum (152 cm) och vikter upp till 79 kg (175 lbs).
- RU** Благодарим Вас за выбор настенного крепления Sanus Systems LL22. Крепления данной серии предназначены для мониторов с диагональю до 60 дюймов и максимальным весом до 79 кг.
- PL** Dziękujemy za wybór uchwytu do montażu na ścianie LL22 firmy Sanus Systems. Uchwyt LL22 przeznaczony jest dla monitorów o przekątnej ekranu do 60 cali (152 cm) i masie do 79 kg (175 funtów).
- CS** Děkujeme vám za zakoupení nástěnného držáku Sanus Systems LL22. Držák LL22 je určen pro monitory do úhlopříčky 60" (152 cm) a do hmotnosti 79 kg.
- TR** Sanus Systems LL22 duvara montaj düzeneđini seçtiđiniz için teþekkür ederiz. LL22, en çok 60 inç (152 cm) ve 79 kg (175 lbs) ađırlıđýndaki monitörleri taþıyabilecek þekilde tasarlanmıþtır.
- JP** Sanus Systems LL22ウォールマウントをご購入いただき、ありがとうございます。LL22は、最大60インチ（152cm）最大重量79kg（175 lbs）のモニターに対応しています。
- MD** 感谢您选择 Sanus Systems LL22 墙壁支架。LL22 可支承 60 英寸（152 cm）以下、重量不超过 79 kg（175 磅）的显示器。

Milestone AV, Inc. 2221 Hwy 36 West, Saint Paul, MN 55113 USA

Americas: 800-359-5520 • 651-484-7988 • info@sanus.com • www.sanus.com

Europe, Middle East, and Africa: 31 (0) 40 26 68 619 • sanus.europe@sanus.com • www.sanus.com

Asia Pacific: 86 755 8996 9226 • 800 999 6688 (mainland China only) • sanus.ap@milestone.com • www.sanus.com

©2008 Milestone AV Technologies

EN **CAUTION:** Do not use this product for any purpose not explicitly specified by Sanus Systems. Improper installation may cause property damage or personal injury. If you do not understand these directions, or have doubts about the safety of the installation, contact Sanus Systems Customer Service or call a qualified contractor. Sanus Systems is not liable for damage or injury caused by incorrect mounting, assembly, or use.

WARNING: This product contains small items that could be a choking hazard if swallowed. Keep these items away from young children!

FR **ATTENTION:** N'utilisez pas ce produit à une fin non spécifiée expressément par Sanus Systems. Une installation incorrecte peut entraîner des préjudices corporels ou des dommages matériels. Si vous ne comprenez pas ces instructions ou si vous avez des doutes quant à la sécurité de l'installation, veuillez contacter le service clientèle de Sanus Systems ou un installateur qualifié. Sanus Systems n'est pas responsable des dommages ou des préjudices causés par un montage, un assemblage ou une utilisation incorrects.

AVERTISSEMENT: Ce produit contient des composants de petite taille susceptibles de provoquer un étouffement en cas d'ingestion. Éloignez ces composants d'enfants en bas âge !

DE **VORSICHT:** Verwenden Sie dieses Produkt nicht für Zwecke, die von Sanus Systems nicht ausdrücklich angegeben wurden. Falsche Montage kann Sachbeschädigungen oder Körperverletzungen zur Folge haben. Falls Sie diese Anleitung nicht verstehen oder Zweifel bezüglich der Sicherheit der Montage haben, setzen Sie sich bitte dem Sanus Systems-Kundendienst in Verbindung oder ziehen Sie einen qualifizierten Unternehmer zu Rate. Sanus Systems haftet nicht für Schäden oder Verletzungen, die durch falsche Montage, falschen Zusammenbau oder falsche Benutzung verursacht werden.

WARNUNG: Dieses Produkt enthält kleine Teile, die, wenn sie heruntergeschluckt würden, zum Ersticken führen könnten. Diese Teile daher von kleinen Kindern fernhalten!

ES **PRECAUCIÓN:** No utilice este producto para ningún fin que no sea explícitamente especificado por Sanus Systems. Una instalación inadecuada puede provocar daños materiales o lesiones personales. Si no entiende las instrucciones de montaje o tiene alguna duda sobre la seguridad de la instalación, contacte con Sanus Systems o llame a un operario cualificado. Sanus Systems no es responsable de daños o lesiones causados por el montaje, ensamblaje o uso incorrectos.

¡ATENCIÓN! Este producto contiene piezas de pequeño tamaño que podrían significar un peligro al ser ingeridas. Mantener fuera del alcance de los niños pequeños.

PT **ATENÇÃO:** Não use o produto para nenhuma finalidade que não tenha sido explicitamente especificada pela Sanus Systems. Uma instalação inadequada poderá causar danos de propriedade ou ferimentos pessoais. Se não compreender as instruções ou se tiver dúvidas sobre a segurança da instalação, por favor contacte o Centro de Atendimento ao Cliente da Sanus Systems ou consulte um técnico de instalações. A Sanus Systems não se responsabiliza por danos ou ferimentos causados pela incorrecta montagem e fixação ou pelo uso inadequado.

ATENÇÃO: Este produto contém peças pequenas que podem provocar asfixia no caso de ingestão. Mantenha estas peças fora do alcance de crianças pequenas!

NL **LET OP:** Gebruik dit product niet voor doeleinden die niet expliciet zijn gespecificeerd door Sanus Systems. Onjuiste installatie kan leiden tot schade aan eigendommen of persoonlijk letsel. Wanneer u deze aanwijzingen niet begrijpt, of twijfelt over de veiligheid van de installatie, neem dan contact op met de afdeling Customer Service van Sanus Systems of met een erkend installateur. Sanus Systems is niet aansprakelijk voor enigerlei letsel of schade die het gevolg is van onjuiste montage, assemblage of gebruik.

WAARSCHUWING: Dit product bevat kleine onderdelen die verstikkingsgevaar kunnen opleveren wanneer ze worden ingeslikt. Houd ze daarom uit de buurt van kleine kinderen!

IT **PRECAUZIONE:** Il presente prodotto non deve essere usato per scopi diversi da quelli chiaramente specificati da Sanus Systems. Un'installazione scorretta può esporre al rischio di danni a cose o lesioni personali. Qualora le presenti istruzioni non fossero comprese appieno, o in caso di dubbi per quanto attiene la sicurezza d'installazione, contattare il Servizio Clienti di Sanus Systems o altra persona qualificata. Sanus Systems non potrà essere ritenuta responsabile di alcun danno o lesione derivante da montaggio, assemblaggio o uso scorretto.

AVVERTENZA: Questo prodotto contiene piccoli elementi che, se ingeriti, potrebbero provocare soffocamento. Tenere questi piccoli elementi fuori dalla portata dei bambini!

EL **ΠΡΟΣΟΧΗ:** Μην χρησιμοποιείτε το προϊόν αυτό για χρήσεις οι οποίες δεν αναφέρονται ρητά από τη Sanus Systems. Τυχόν αντικανονική εγκατάσταση μπορεί να προκαλέσει υλικές ζημιές ή ατομικό τραυματισμό. Εάν δεν αντιλαμβάνεστε αυτές τις οδηγίες ή έχετε αμφιβολίες για την ασφάλεια της εγκατάστασης, επαφή με την Εξυπηρέτηση Πελατών της Sanus Systems ή επικοινωνήστε με εξειδικευμένο εγκαταστάτη. Η Sanus Systems δε φέρει ευθύνη για ζημιές ή τραυματισμό που ενδεχομένως έχει προκληθεί από εσφαλμένη τοποθέτηση, συναρμολόγηση ή χρήση.

ΠΡΟΕΙΔΟΠΟΙΗΣΗ: Αυτό το προϊόν περιέχει μικρά αντικείμενα που μπορούν να προκαλέσουν πνιγμό από πιθανή κατάποση. Κρατήστε αυτά τα αντικείμενα μακριά από μικρά παιδιά!

NO **FORSIKTIG:** Bruk ikke dette produktet til andre formål enn de som spesifiseres av Sanus Systems. Feil installasjon kan føre til personskade eller materielle skader. Hvis du ikke forstår disse instruksjonene eller tviler på om installasjonen er trygg, bør du kontakte Sanus Systems Customer Service eller tilkalle en kvalifisert snekker. Sanus Systems kan ikke holdes ansvarlig for skade eller legemsskade som skyldes feil montering, feil sammenføyning eller feil bruk.

ADVARSEL: Dette produktet inneholder smådeler som kan utgjøre en kvelningsrisiko hvis de svelges. Hold disse delene utilgjengelige for småbarn!

DA **FORSIGTIGHED:** Brug ikke dette produkt til formål, som ikke er udtrykkeligt specificerede af Sanus Systems. Forkert installation kan medføre skade på materiale eller personskade. Hvis du ikke forstår disse instruktioner, eller er i tvivl om installationssikkerhed, kontakt Sanus Systems Kundeservice eller ring til en kvalificeret installatør. Sanus Systems er ikke ansvarlig for skade eller kvæstelser forårsaget af forkert ophæng, forkert montage eller forkert brug.

ADVARSEL: Dette produkt indeholder små dele, der kan forårsage kvælningssfare, hvis de sluges. Hold disse dele væk fra børn.

SV **OBSERVERA:** Använd inte produkten för andra ändamål än de som uttryckligen omnämns av Sanus Systems. Felaktig montering kan leda till skador på föremål och personer. Om du inte förstår beskrivningen eller är tveksam om monteringen är säker, ta kontakt med Sanus Systems' kundtjänst eller en kvalificerad tekniker. Sanus Systems kan inte hållas ansvarig för skador eller olycksfall som förorsakats av felaktig montering, felaktig hopsättning eller felaktig användning.

VARNING: Den här produkten innehåller smådelar som kan förorsaka kvävning om de sväljs ned. Förvara dessa delar utom räckhåll för barn!

RU **ОСТОРОЖНО!** Не используйте изделие для каких бы то ни было целей, конкретно не оговоренных компанией Sanus Systems. Неправильная установка может привести к повреждению имущества и травме. Если не понимаете данных инструкций или сомневаетесь в безопасности установки, обратитесь в центр обслуживания Sanus Systems или вызовите квалифицированного подрядчика. Sanus Systems не несет ответственности за ущерб и травмы, вызванные неправильной установкой, сборкой и использованием.

ПРЕДУПРЕЖДЕНИЕ: В этом изделии содержатся небольшие предметы, способные представлять опасность для здоровья в случае их проглатывания. Держите эти предметы вдали от маленьких детей!

PL

⚠ UWAGA: Nie wykorzystuj tego produktu do celów innych niż wyraźnie określone przez firmę Sanus Systems. Nieprawidłowa instalacja może spowodować zniszczenie mienia lub obrażenia ciała. Jeśli poniższe wskazówki nie są zrozumiałe lub masz wątpliwości co do bezpieczeństwa instalacji, skontaktuj się z działem obsługi klienta firmy Sanus Systems lub wezwij wykwalifikowanego wykonawcę. Firma Sanus Systems nie ponosi odpowiedzialności za szkody i obrażenia będące wynikiem nieprawidłowego mocowania, montażu czy użytkowania.

⚠ OSTRZEŻENIE: Produkt zawiera małe elementy, które grożą zadławieniem w razie połknięcia. Przechowuj je poza zasięgiem małych dzieci!

CS

⚠ POZOR: Používejte tento výrobek výhradně pro účel výslovně stanovený výrobcem Sanus Systems. Nesprávná instalace může vést k poškození majetku nebo zranění osob. Pokud těmto pokynům nerozumíte nebo máte jakékoli pochybnosti ohledně bezpečnosti instalace, kontaktujte oddělení služeb zákazníkům společnosti Sanus Systems nebo zavolejte kvalifikovaného odborníka. Společnost Sanus Systems neodpovídá za poškození nebo zranění způsobená nesprávnou instalací, montáží nebo použitím.

⚠ VAROVÁNÍ: Tento výrobek obsahuje malé části, které mohou v případě spolknutí představovat riziko zadušení. Tyto části ukládejte mimo dosah malých dětí!

TR

⚠ DİKKAT: Bu ürünü Sanus Sistemleri tarafından açıkça belirtilmeyen bir amaç için kullanmayın. Hatalı kurulum kişisel yaralanmaya ya da cihazınızın zarar görmesine neden olabilir. Bu talimatları anlamadıysanız ya da kurulumun düzgün bir şekilde yapıldığından emin değilseniz Sanus Sistemleri Müşteri Hizmet Merkezi ya da yetkili bir uzman ile iletişime geçin. Sanus Sistemleri, hatalı kurulum, tertibat ya da kullanımdan dolayı meydana gelen hasar veya yaralanmalardan hiçbir şekilde sorumlu değildir.

⚠ UYARI: Bu ürün, yutulduğu takdirde boğulmaya yol açabilecek küçük parçaları içermektedir. Bu parçaları küçük çocuklardan uzak tutun!

JP

⚠ 注: Sanus Systemsが明記している目的以外でこの製品を使用しないでください。設置方法や使用方法が不適切な場合、ケガや物的損害の原因となります。ここに記載されている説明ではよくわからない場合、もしくは設置上の安全性について疑問がある場合は、Sanus Systemsカスタマーサービスまでお問い合わせください。Sanus Systemsは、取り付け、使用が正しく行われていないことに起因するケガ、破損については責任を負いかねます

⚠ 警告: 本製品には小さい部品が同梱されており、誤って飲み込むと窒息の危険性があります。子供のそばにこういった部品を置かないようにしてください。

MD

⚠ 注意 请勿将本产品用于 Sanus Systems 明确指定以外的其它目的。不当安装或使用会造成人身伤害和/或财产损失。若不理解此类指示或对安全安装存有疑惑，请联系 Sanus Systems 客户服务中心。对因不当安装或使用本产品而造成的伤害或损失，Sanus Systems 概不负责。

⚠ 警告 本产品包含小型项目，若不慎吞食，存在窒息危险。请将此类项目远离儿童放置！

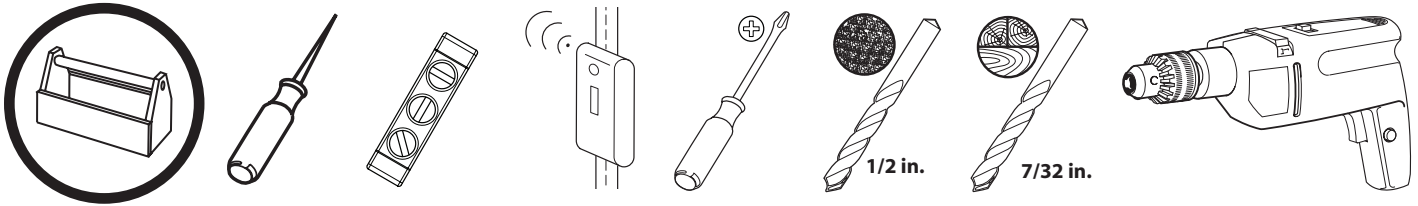

EN Supplied Parts and Hardware

Before starting assembly, verify all parts are included and undamaged. If any parts are missing or damaged, do not return the item to your dealer; contact Sanus Systems Customer Service. Never use damaged parts!

OPT Hardware and procedures for multiple mounting configurations are included. When you see this symbol, choose the correct configuration to suit your needs. Not all hardware included will be used.

FR Pièces et matériel fournis

Avant de commencer l'assemblage, assurez-vous que toutes les pièces sont présentes et qu'elles ne sont pas endommagées. Si une pièce est manquante ou endommagée, contactez le service Clientèle de Sanus Systems. Ne retournez pas les pièces endommagées à votre revendeur. N'utilisez jamais de pièces endommagées !

OPT Ferramentas e procedimentos para várias configuração de montagem incluídos. Quando ver este símbolo, escolha a configuração correcta que corresponda com as suas necessidades. Nem todas as ferramentas serão usadas.

DE Gelieferte Teile und Beschläge

Überprüfen Sie, bevor Sie mit dem Zusammenbau beginnen, ob alle Teile vorhanden und unbeschädigt sind. Falls Teile fehlen oder beschädigt sind, geben Sie den Artikel nicht an Ihren Händler zurück; setzen Sie sich vielmehr mit dem Sanus Systems-Kundendienst in Verbindung. Niemals beschädigte Teile verwenden!

OPT Beschläge und Anweisungen für Mehrfach- Montagekonfigurationen sind beigefügt. Wenn Sie dieses Symbol sehen, wählen Sie die richtige Konfiguration für Ihren Bedarf. Es werden nicht alle Beschläge verwendet.

ES Piezas y Materiales Suministrados

Antes de iniciar el ensablaje, comprobar que se encuentran incluidas y en buenas condiciones todas las piezas. Si falta o está deteriorada alguna pieza, no devuelva el artículo a su concesionario; póngase en contacto con el servicio de atención al cliente de Sanus Systems. ¡No utilice nunca piezas deterioradas!

OPT Se incluye el material y las instrucciones para el montaje múltiple. Cuando vea este símbolo, elija la configuración adecuada a sus necesidades. No habrá que utilizar todo el material.

PT Partes e Ferramentas Fornecidas

Antes de iniciar a montagem, verifique se todas as partes foram incluídas e se não são defeituosas. Caso faltarem peças ou haja peças defeituosas não devolva a peça ao seu ponto de venda; contacte o Serviço de Apoio ao Cliente da Sanus Systems. Nunca use peças defeituosas!

OPT Ferramentas e procedimentos para várias configuração de montagem incluídos. Quando ver este símbolo, escolha a configuração correcta que corresponda com as suas necessidades. Nem todas as ferramentas serão usadas.

NL Bijgeleverde onderdelen en materialen

Voordat u begint met de montage dient u eerst te controleren of alle onderdelen onbeschadigd zijn bijgeleverd. Wanneer er onderdelen ontbreken of beschadigd zijn, stuur het artikel dan niet terug naar uw dealer; neem contact op met de afdeling Customer service van Sanus Systems. Gebruik nooit beschadigde onderdelen!

OPT Materialen en aanwijzingen voor verschillende montagemogelijkheden worden bijgeleverd. Wanneer u dit symbool ziet, kies dan de configuratie die het meest geschikt is voor uw wensen. Niet alle materialen worden gebruikt.

IT Parti ed elementi di montaggio in dotazione

Prima di procedere al montaggio verificare che siano presenti tutti i componenti e che gli stessi non siano danneggiati. Qualora qualche pezzo risultasse mancante o danneggiato, si invita l'utilizzatore a non restituire l'unità al rivenditore ma a contattare il Servizio Clienti di Sanus Systems. Non usare mai componenti danneggiati!

OPT Gli elementi di montaggio, completi delle relative procedure per le diverse configurazioni di montaggio, sono compresi. In presenza di questo simbolo scegliere la corretta configurazione a seconda delle proprie esigenze. Alcuni degli elementi di montaggio forniti non saranno utilizzati.

EL Παρεχόμενα κομμάτια και υλικά

Πριν να ξεκινήσετε τη συναρμολόγηση, επιβεβαιώστε πως περιλαμβάνονται όλα τα κομμάτια στη συσκευασία και πως δεν έχουν υποστεί ζημιά. Αν κάποια κομμάτια λείπουν ή έχουν υποστεί ζημιά, μην επιστρέψετε τη μονάδα στο κατάστημα αγοράς, αλλά επικοινωνήστε με την Εξυπηρέτηση πελατών της Sanus Systems. Μη χρησιμοποιείτε ποτέ κομμάτια που έχουν υποστεί ζημιά!

OPT Περιλαμβάνονται υλικά και οδηγίες για πολλές διαμορφώσεις τοποθέτησης. Όταν δείτε αυτό το σύμβολο, επιλέξτε τη σωστή διαμόρφωση που ανταποκρίνεται στις ανάγκες σας. Δε θα χρησιμοποιηθούν όλα τα υλικά.

NO Medfølgende deler og utstyr

Se til at alle deler følger med og er uskadede før du begynner med monteringen. Hvis noen deler mangler eller er defekte, skal du ikke returnere dem til forhandleren. Kontakt Sanus Systems kundeservice. Bruk aldri defekte deler!

OPT Utstyr og framgangsmåter ved mangfoldige konfigurasjoner følger med. Når du ser dette symbolet, må du velge korrekt konfigurasjon for dine behov. Ikke alt utstyret vil bli brukt.

DA Medleverede dele og armatur

For samling, kontroller at alle dele er inkluderet og ubeskadiget. Hvis der mangler dele eller dele er beskadiget, returner ikke enheden til din forhandler; kontakt Sanus Systems kundeservice. Brug aldrig dele, som er beskadiget!

OPT Armatur og procedurer for forskellige monteringer er inkluderet. Når du ser dette symbol, vælg den montering, som passer til dit behov. Ikke alt armatur vil blive brugt.

SV Bifogade delar och järnvaror

Innan du påbörjar monteringen, kontrollera att alla delar ingår och att de inte är skadade. Om några delar saknas eller är skadade ska du inte lämna tillbaka dem till din återförsäljare. Ta istället kontakt med Sanus Systems Kundtjänst. Använd aldrig skadade delar!

OPT Fastsättningsmaterial och bruksanvisning för olika monteringsätt ingår. När du ser den här symbolen väljer du det monteringsätt som passar dina behov. Inte allt fastsättningsmaterial kommer att användas.

RU Детали и оборудование, входящее в комплект поставки

Перед тем, как приступить к сборке, убедитесь, что весь комплект деталей в наличии и в неповрежденном состоянии. Если какие-либо детали отсутствуют или повреждены, не возвращайте изделие дилеру; обратитесь в центр обслуживания Sanus Systems. Никогда не используйте дефектные детали!

OPT Прилагаются металлоизделия и описание процедур для нескольких конфигураций монтажа. Увидев этот символ, выберите правильную конфигурацию, отвечающую вашим потребностям. Будут использоваться не все металлоизделия.

PL Dostarczone części i osprzęt

Przed rozpoczęciem montażu sprawdź kompletność i stan wszystkich części. W razie braków lub uszkodzenia, nie zwracaj towaru do sprzedawcy; skontaktuj się z obsługą klienta firmy Sanus Systems. Nigdy nie używaj uszkodzonych części!

OPT Zestaw zawiera osprzęt i procedury montażowe dla różnych konfiguracji. Ten symbol nakazuje wybór odpowiedniej konfiguracji. Nie cały osprzęt zostanie wykorzystany.

CS Dodané součásti a montážní materiál

Před začátkem montáže zkontrolujte, že jsou v balení všechny díly a že nejsou poškozeny. Pokud některé díly chybí nebo jsou poškozeny, nevracejte předmět prodejci, ale spojte se s oddělením služeb zákazníkům společnosti Sanus Systems. Nikdy nepoužívejte poškozené díly.

OPT Součástí balení je montážní materiál a návod pro různé varianty upevnění. Když uvidíte tento symbol, vyberte si správnou konfiguraci, která vyhovuje vašim potřebám. Nebude potřeba všechen montážní materiál.

TR Ürünle Birlikte Verilen Parçalar ve Donanım

Ürünü kurmaya başlamadan önce, bütün parçaların bulunduğunu ve hasar görmediğini kontrol edin. Herhangi bir parça kayıpsa veya hasar görmüşse, malzemeyi bayiinize iade etmeyin; Sanus Sistemleri Müşteri Hizmetleri ile iletişime geçin. Arızalı parçaları kesinlikle kullanmayın!

OPT Çoklu montaj yapılandırılmaları için gerekli donanım ve prosedürler bulunmaktadır. Bu işareti görünce, ihtiyaçlarınıza uygun olan doğru yapılandırmayı seçin. Bütün donanım kullanılmayacaktır.

JP 同梱部品および金具

組み立てを始める前に、部品がすべてそろっており、破損していないことを確認してください。足りない部品または破損している部品がある場合は、販売店に製品を返品されるのではなく、Sanus Systemsカスタマーサービスまでご連絡ください。破損した部品は絶対にご使用にならないでください。

OPT 取り付け方法は複数あり、それぞれに必要な金具と手順が記載されています。この記号が示されている場合、必要な正しい方法を選択してください。記載されたすべての金具を使用するわけではありません。

MD 随带的部件和硬件

开始组装前，请验证所有部件皆包含在内且无受损。若有任何部件丢失或受损，请勿将该部件返还经销商；请联系 Sanus Systems 客户服务中心。请勿使用受损部件。

OPT 随带有硬件和多项安装配置步骤。看到该符号时，请根据需要选择正确的配置。并非随带的所有硬件都会用到。

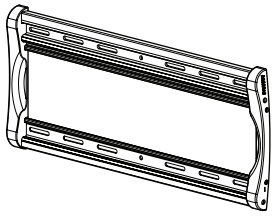

[01] x 1



[02] x 1



[03] x 1

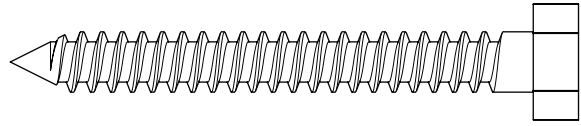

[04] x 6

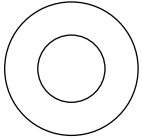

[05] x 6

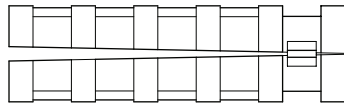

[06] x 6

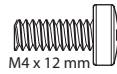

M4 x 12 mm

[07] x 4

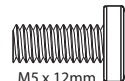

M5 x 12mm

[08] x 4

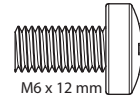

M6 x 12 mm

[09] x 4

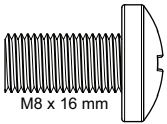

M8 x 16 mm

[10] x 4

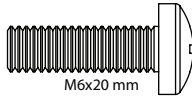

M6x20 mm

[11] x 4

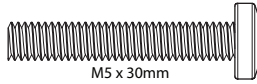

M5 x 30mm

[12] x 4

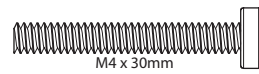

M4 x 30mm

[13] x 4

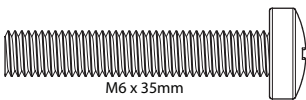

M6 x 35mm

[14] x 4

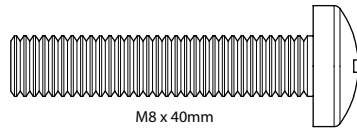

M8 x 40mm

[15] x 4

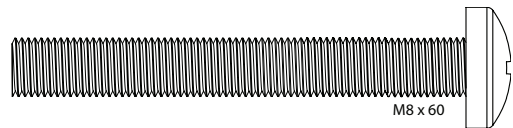

M8 x 60

[16] x 4

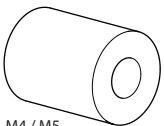

M4 / M5

[17] x 4

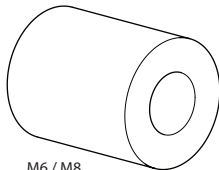

M6 / M8

[18] x 4

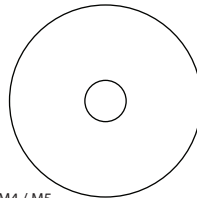

M4 / M5

[19] x 8

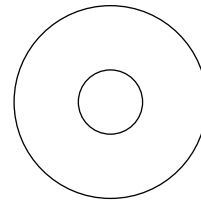

M6/M8

[20] x 4



M4

[21] x 4



M5

[22] x 4



M6

[23] x 4

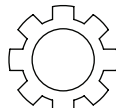

M8

[24] x 4

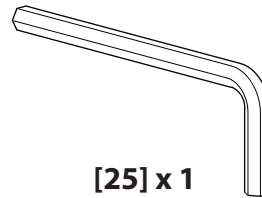

[25] x 1

1

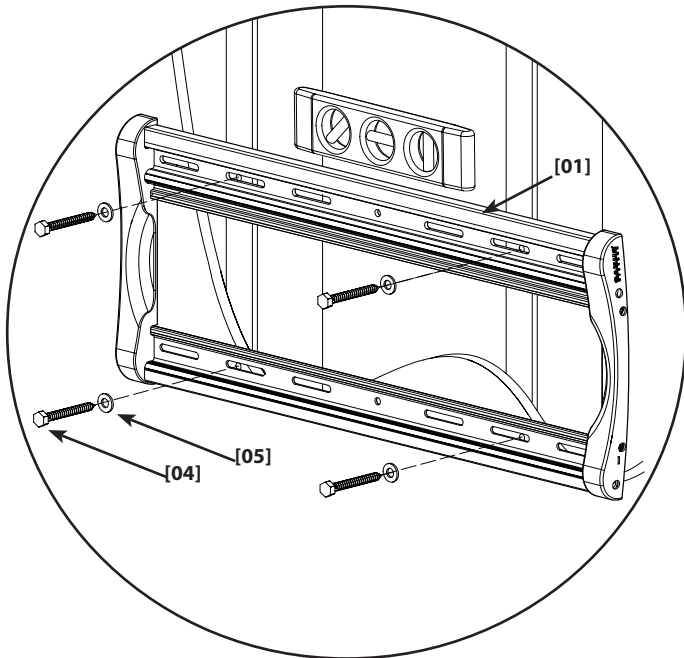
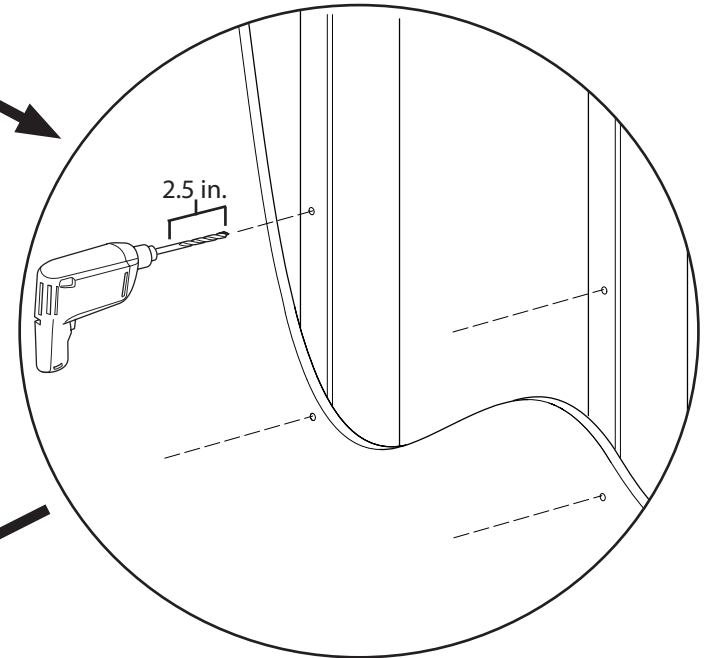
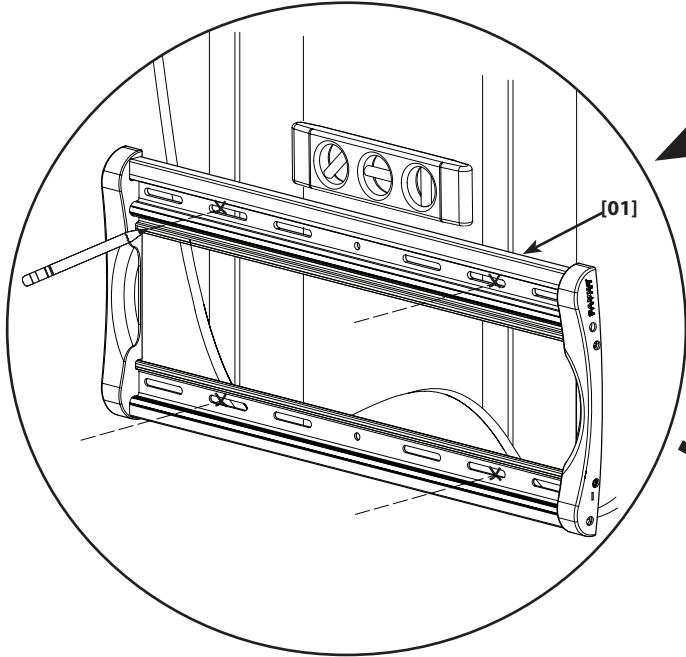
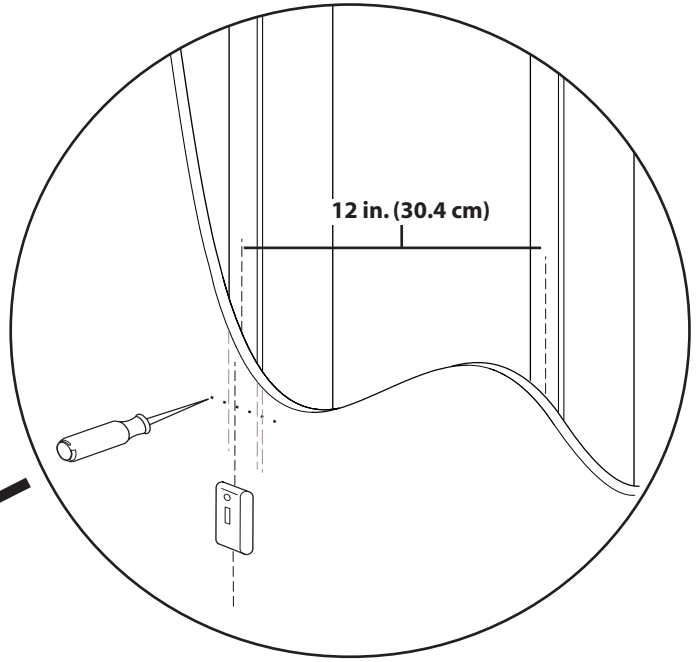
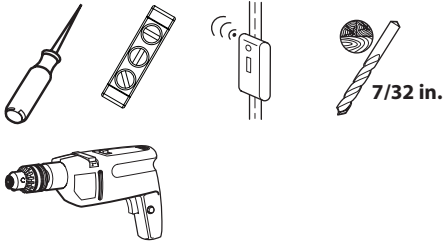

- EN** **Wood Stud Mounting**
▲ **CAUTION:** Do not over-tighten the lag bolts [04]. Tighten the lag bolts only until they are pulled firmly against the wall plate [01]. Any material covering the wall must not exceed 16 mm (5/8 in.).
- FR** **Fixation sur montants de bois**
▲ **ATTENTION !** Ne pas trop serrer les boulons tire-fond [04]. Serrez les boulons uniquement jusqu'à ce qu'ils soient contre la plaque murale [01]. Tout matériel couvrant le mur ne doit pas excéder 16 mm.
- DE** **Montage an einer Holzrahmenwand**
▲ **ACHTUNG** Ziehen Sie die Ankerschrauben [04] nicht zu fest an. Ziehen Sie die Ankerschrauben nur so weit an, bis sie fest an der Wandplatte [01] anliegen. Jegliches Material, das die Decke bedeckt, darf 16 mm nicht überschreiten.
- ES** **Montaje en caso de montantes de madera**
▲ **PRECAUCIÓN** No apriete excesivamente los pernos [04]. Apriete los pernos sólo hasta que estén firmemente ajustados contra la placa para la pared [01]. Cualquier material que recubra la pared no debe superar los 16 mm (5/8 pulg.)
- PT** **Montagem em Estruturas de Madeira**
▲ **CUIDADO** Não apertar os parafusos sextavados em excesso [04]. Apertar os parafusos sextavados apenas até que estejam encostados à placa de parede [01]. Qualquer material que cubra a parede não deve exceder os 16 mm (5/8 pol.).
- NL** **Monteren aan een houtskelmuur**
▲ **VOORZICHTIG** Draai de schroeven niet te strak aan [04]. Draai de schroeven slechts aan totdat ze stevig tegen de muurplaat worden geduwd [01]. Voorkom mogelijk letsel of apparatuurschade! Materiaal op de muur mag niet dikker zijn dan 16 mm.
- IT** **Installazione su muro con intelaiatura in legno**
▲ **AVVERTENZA** Non serrare eccessivamente le viti [04]. Serrare le viti solo fino a quando si trovano saldamente a contatto con la piastra a muro [01]. Evitare la possibilità di lesioni alle persone o danni alle cose! Lo spessore del materiale di rivestimento della parete non deve superare i 16 mm (5/8 pollice).
- EL** **Τοποθέτηση Ξύλινων Καρφιών**
▲ **ΠΡΟΣΟΧΗ** Μη βιδώνετε τους κοχλίες υπερβολικά σφιχτά [04]. Βιδώστε τους κοχλίες μόνο έως ότου να ακουμπήσουν στερεά πάνω στην πλακέτα τοίχου [01]. Αποφύγετε πιθανούς τραυματισμούς ή πρόκληση υλικών βλαβών! Οποιοδήποτε υλικό που καλύπτει τον τοίχο δεν πρέπει να υπερβαίνει τα 16 mm (5/8 in.).
- NO** **Montering på tresøyle**
▲ **FORSIKTIG** Ikke trekk sekskantboltene for hardt til [04]. Trekk sekskantboltene til bare så hardt at de sitter godt inntil veggplaten [01]. Unngå potensiell skade på person eller materiell! Kledningen på veggen må ikke være mer enn 16 mm tykk.
- DA** **Montering på væg af (gips)plade lægter**
▲ **ADVARSEL:** Undgå at overspænde mellemboltene [04]. Spænd kun mellemboltene, indtil de er trukket helt ind mod vægpladen [01]. Undgå risiko for skader på personer og inventar! Eventuel vægbeklædning må højst være 16 mm tyk.
- SV** **Montering mot vägg med regelverk av trä**
▲ **FÖRSIKTIGHET!** Spänn inte de franska träskruvarna överdrivet mycket [04]. Spänn endast de franska träskruvarna tills de stadigt pressas mot väggplattan [01]. Undvik eventuella personsador och materiella skador! Eventuella material som täcker väggen får inte överskrida 16 mm (5/8 tum).
- RU** **Монтаж деревянной стойки**
▲ **ПРЕДОСТЕРЕЖЕНИЕ!** Не следует слишком сильно затягивать шурупы [04]. Затягивайте шурупы только до тех пор, пока они не будут плотно прилегать к настенной пластине [01]. Избегайте возможных травм или повреждений! Толщина покрытия стены не должна превышать 16 мм.
- PL** **Montaż na ścianie o szkieletcie drewnianym**
▲ **OSTROŻNIE** Wkrętów montażowych [04] nie należy dokręcać za mocno. Wkręty montażowe dokręcaj tylko do momentu, aż będą dobrze przylegać do płyty ściennej [01]. Uwaga na możliwość obrażeń i uszkodzenia sprzętu! Grubość materiału stanowiącego pokrycie ściany nie może przekraczać 16 mm (5/8 cala).
- CS** **Montáž na dřevěný sloup**
▲ **VÝSTRAHA** Nadměrně neutahujte kotvící šrouby [04]. Kotvící šrouby utahujte jen do té míry, dokud nejsou pevně přitaženy k nástěnné desce [01]. Zabraňte možným úrazům a hmotným škodám! Tloušťka prvků připevňujících ke stěně nesmí přesáhnout 16 mm.
- TR** **Ahşap Saplama Montajı**
▲ **DİKKAT** Civataları gereğinden fazla sıkmayın [04]. Civataları yalnızca duvar plakasına [01] sıkıca yapışana kadar sıkın. Olası yaralanmalara veya ürünün hasar görmemesine dikkat edin! Duvarın kaplaması 16 mm'yi (5/8 inç) geçmemelidir.
- JP** **木製間柱に取り付け**
▲ **注:** ラグボルト [04] を締めすぎないでください。ラグボルトが壁面プレート [01] にしっかりと取り付けられるまで、ラグボルトを締め付けてください。壁を覆っている部材は16 mm (5/8 インチ) を超えてはなりません。
- MD** **木质螺栓安装**
▲ **注意** 请勿将木牙螺丝 [04] 拧得过紧。拧紧木牙螺丝，直到其与墙板 [01] 连接牢固。任何覆盖墙壁的材料厚度不应超过 16 毫米 (5/8 英寸)。

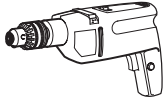

1.1

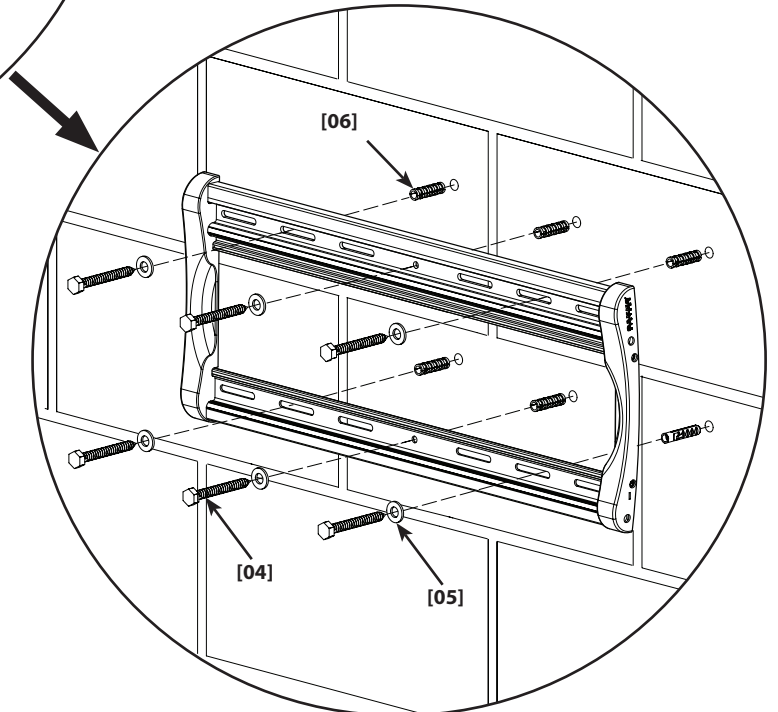
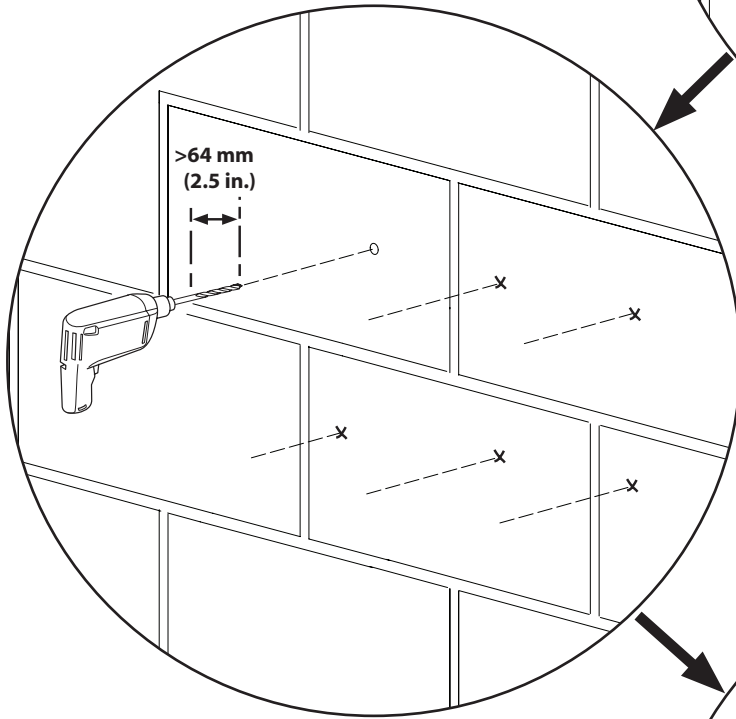
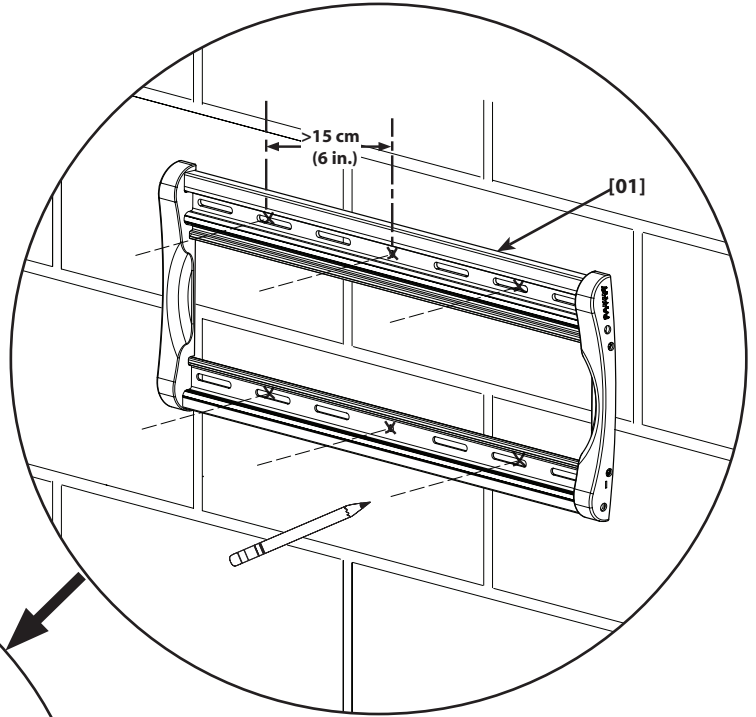

- EN Concrete Block Mounting**
▲ CAUTION: Do not over-tighten the lag bolts [04]. Tighten the lag bolts only until they are pulled firmly against the wall plate [01]. Any material covering the wall must not exceed 16 mm (5/8 in.).
▲ CAUTION: For concrete block walls, install the fasteners into the face of the block. Be sure the anchors seat flush with the block.
- FR Montage sur béton plein ou blocs en béton**
▲ ATTENTION ! Ne pas trop serrer les boulons tire-fond [04]. Serrez les boulons uniquement jusqu'à ce qu'ils soient contre la plaque murale [01]. Tout matériel couvrant le mur ne doit pas excéder 16 mm.
▲ ATTENTION: En las paredes de bloques de hormigón, instale los soportes en la cara del bloque. Asegúrese de que los anclajes queden nivelados con el bloque.
- DE Montage an massivem Beton und Betonblöcken**
▲ ACHTUNG Ziehen Sie die Ankerschrauben [04] nicht zu fest an. Ziehen Sie die Ankerschrauben nur so weit an, bis sie fest an der Wandplatte [01] anliegen. Jegliches Material, das die Decke bedeckt, darf 16 mm nicht überschreiten.
▲ VORSICHT: Bei Betonsteinmauern drehen Sie die Schrauben in den Betonblock. Stellen Sie sicher, dass die Dübel bündig mit dem Block abschließen.
- ES Montaje sobre hormigón o bloques de hormigón**
▲ PRECAUCIÓN No apriete excesivamente los pernos [04]. Apriete los pernos sólo hasta que estén firmemente ajustados contra la placa para la pared [01]. Cualquier material que recubra la pared no debe superar los 16 mm (5/8 pulg.)
▲ PRECAUCIÓN: Pour les murs de parpaing, installer les fixations sur l'avant du parpaing. Assurez-vous que les fixations affleurent celui-ci.
- PT Montagem em betão sólido e construções de blocos de concreto**
▲ CUIDADO Não apertar os parafusos sextavados em excesso [04]. Apertar os parafusos sextavados apenas até que estejam encostados à placa de parede [01]. Qualquer material que cubra a parede não deve exceder os 16 mm (5/8 pol.).
▲ ATENÇÃO: Per le pareti in blocchi di calcestruzzo, installare gli elementi di fissaggio nel corpo del blocco. Assicurarsi che i tasselli siano inseriti a livello dei blocchi di calcestruzzo.
- NL Installatie op beton en betonblokken**
▲ VOORZICHTIG Draai de schroeven niet te strak aan [04]. Draai de schroeven slechts aan totdat ze stevig tegen de muurplaat worden geduwd [01]. Voorkom mogelijk letsel of apparatuurschade! Materiaal op de muur mag niet dikker zijn dan 16 mm.
▲ LET OP: Para paredes em blocos de cimento, montar os fixadores na face do bloco. Ter a certeza que os pontos de fixação ficam bem alinhados com o bloco.
- IT Installazione su calcestruzzo e blocchi di calcestruzzo**
▲ AVVERTENZA Non serrare eccessivamente le viti [04]. Serrare le viti solo fino a quando si trovano saldamente a contatto con la piastra a muro [01]. Evitare la possibilità di lesioni alle persone o danni alle cose! Lo spessore del materiale di rivestimento della parete non deve superare i 16 mm (5/8 pollice).
▲ PRECAUZIONE: Voor muren van cementblokken, plaats de schroeven in de voorkant van het blok. De ankers dienen helemaal in het blok te worden geplaatst.
- EL Τοποθέτηση σε Συμπαγές Τσιμεντό και Τσιμεντόλιθους.**
▲ ΠΡΟΣΟΧΗ Μη βιδώνετε τους κοχλίες υπερβολικά σφιχτά [04]. Βιδώστε τους κοχλίες μόνο έως ότου να ακουμπήσουν στερεά πάνω στην πλακέτα τοίχου [01]. Αποφύγετε πιθανούς τραυματισμούς ή πρόκληση υλικών βλαβών! Οποιοδήποτε υλικό που καλύπτει τον τοίχο δεν πρέπει να υπερβαίνει τα 16 mm (5/8 in.).
▲ ΠΡΟΣΟΧΗ: Beton kalıp duvarlar için, birleştirme elemanlarını bloğun yüzüne yerleştirin. Dübellerin bloklara çıkıntısız olarak oturduğundan emin olun.
- NO Montering i betong og betongblokker**
▲ FORSIKTIG Ikke trekk sekskantboltene for hardt til [04]. Trekk sekskantboltene til bare så hardt at de sitter godt inntil veggplaten [01]. Unngå potensiell skade på person eller materiell! Kledningen på veggen må ikke være mer enn 16 mm tykk.
▲ FORSIKTIG: Για τοίχους με τσιμεντόλιθους, εγκαταστήστε τους σφιγκτήρες στην πρόσοψη του λίθου. Βεβαιωθείτε ότι τα αγκύρια είναι επίπεδα με τον τσιμεντόλιθο.
- DA Montage i beton og betongblokke**
▲ FORSIKTIG Ikke trekk sekskantboltene for hardt til [04]. Trekk sekskantboltene til bare så hardt at de sitter godt inntil veggplaten [01]. Unngå potensiell skade på person eller materiell! Kledningen på veggen må ikke være mer enn 16 mm tykk.
▲ FORSIGTIGHED: При монтаже на бетонной стене установите крепежные детали в облицовку. Убедитесь, что фиксаторы установлены заподлицо.
- SV Montering på vägg av betong eller betongblock**
▲ FÖRSIKTIGHET! Spänn inte de franska träskruvarna överdrivet mycket [04]. Spänn endast de franska träskruvarna tills de stadigt pressas mot väggplattan [01]. Undvik eventuella personskador och materiella skador! Eventuella material som täcker väggen får inte överskrida 16 mm (5/8 tum).
▲ OBSERVERA: Hvis væggen består af betongblokke, skal du fastgøre beslagene i blokkens forside. Sørg for, at ankrene flugter helt med blokken.
- RU Установка из бетона и бетонных блоков**
▲ ПРЕДОСТЕРЕЖЕНИЕ! Не следует слишком сильно затягивать шурупы [04]. Затягивайте шурупы только до тех пор, пока они не будут плотно прилегать к настенной пластине [01]. Избегайте возможных травм или повреждений! Толщина покрытия стены не должна превышать 16 мм.
▲ ОСТОРОЖНО!: Montera fästena mitt i ett block om väggen är byggd av cementblock. Kontrollera att inte plastpluggarna sticker ut utanför blocket.
- PL Montaż na ścianie z betonu lub bloczków betonowych**
▲ OSTROŻNIE Wkrętów montażowych [04] nie należy dokręcać za mocno. Wkręty montażowe dokręcaj tylko do momentu, aż będą dobrze przylegać do płyty ściennej [01]. Uwaga na możliwość obrażeń i uszkodzenia sprzętu! Grubość materiału stanowiącego pokrycie ściany nie może przekraczać 16 mm (5/8 cala).
▲ UWAGA: For betongvegger settes festeskruene inn i forsiden av blokken. Pass på at ankrene sitter jevnt med blokken.
- CS Montáž do betonu nebo betonového panelu**
▲ VÝSTRAHA Nadměrně neutahujte kotvičí šrouby [04]. Kotvičí šrouby utahujte jen do té míry, dokud nejsou pevně přitáženy k nástěnné desce [01]. Zabraňte možným úrazům a hmotným škodám! Tloušťka prvků připevňných ke stěně nesmí přesáhnout 16 mm.
▲ POZOR: Umieszczając łączniki w ścianach z pustaków, umieścić je w ścianie pustaka. Upewnij się, że punkt zaczepienia jest na tym samym poziomie, co powierzchnia bloku.
- TR Kati Beton ve Beton Blok montesi**
▲ DİKKAT Civataları gereğinden fazla sıkmayın [04]. Civataları yalnızca duvar plakasına [01] sıkıca yapışana kadar sıkın. Olası yaralanmalara veya ürünün hasar görmemesine dikkat edin! Duvarın kaplaması 16 mm'yi (5/8 inç) geçmemelidir.
▲ DİKKAT: U cihlových stěn instalujte upínače do spáry. U stěn z betonových tvárnic instalujte upínače do stěny tvárnice. Ujistěte se, že hmoždinky licují s tvárnicemi.
- JP コンクリートブロックの取り付け**
▲ 注: ラグボルト [04] を締めすぎないでください。ラグボルトが壁面プレート [01] にしっかりと取り付けられるまで、ラグボルトを締め付けてください。壁を覆っている部材は16 mm (5/8 インチ) を超えてはなりません。
▲ 注: レンガ壁の場合、モルタルに留め具を付けてください。コンクリートブロック壁の場合、ブロック面に留め具を付けてください。アンカーがブロックにきちんとそろっていることを確認します。
- MD 安装在挂载到坚实的混凝土或混凝土砌块**
▲ 注意 请勿将木牙螺丝 [04] 拧得过紧。拧紧木牙螺丝，直到其与墙板 [01] 连接牢固。任何覆盖墙壁的材料厚度不应超过 16 毫米 (5/8 英寸)。
▲ 注意 对于砖砌墙，将扣件安装进灰浆层中。对于混凝土砌块墙，将扣件安装进砌块中。确保锚具座与砌块平齐。

2

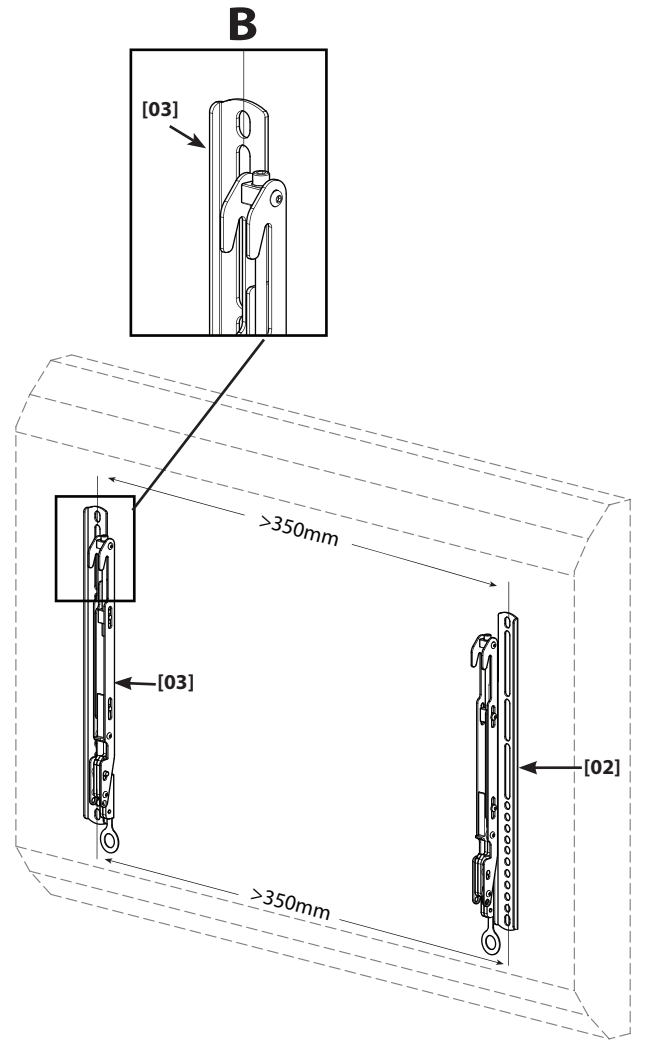
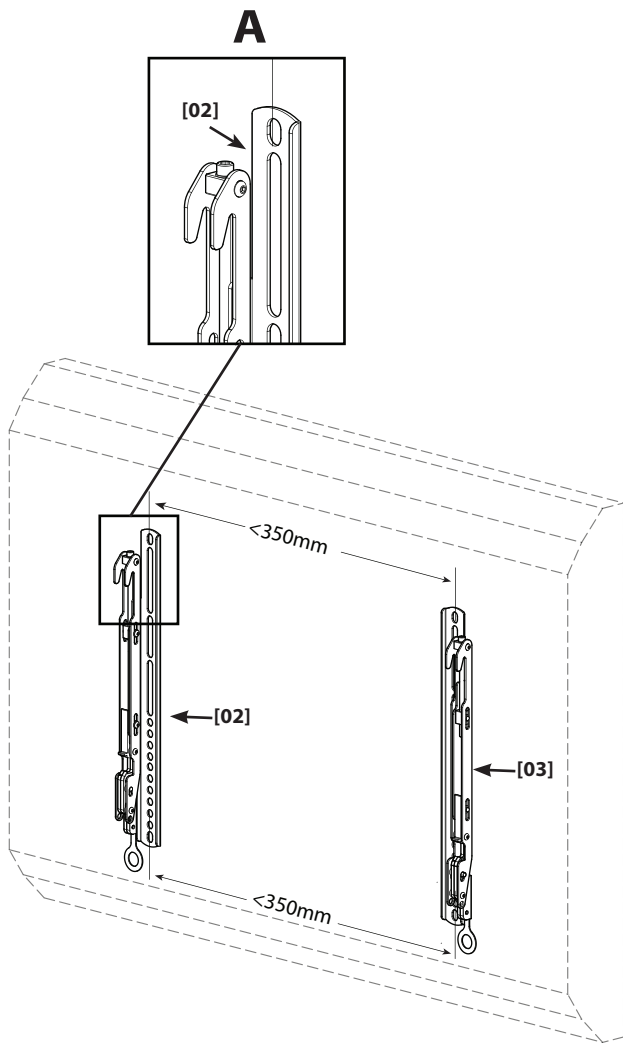

- EN** **NOTE:** Attach brackets based on monitor hole pattern. For monitors with hole spacing less than 350mm, attach brackets as shown in image [A]. For monitors with hole spacing greater than 350mm, attach brackets as shown in image [B].
- FR** **REMARQUE :** Attacher les pattes de fixation selon la configuration de trous du moniteur. Pour les moniteurs ayant un espacement entre trous inférieur à 350 mm, attacher les pattes de fixation tel qu'illustré sur l'image [A]. Pour les moniteurs ayant un espacement entre trous supérieur à 350 mm, attacher les pattes de fixation tel qu'illustré sur l'image [B].
- DE** **HINWEIS:** Bringen Sie die Halterungen nach den Bohrungen am Bildschirm an. Für Monitore mit einem Lochabstand von weniger als 350 mm befestigen Sie die Halterungen wie in Abbildung [A] dargestellt. Für Monitore mit einem größeren Lochabstand als 350 mm befestigen Sie die Halterungen wie in Abbildung [B] dargestellt.
- ES** **NOTA:** Coloque los soportes según el patrón de orificios del monitor. En los monitores con una separación entre orificios inferior a 350 mm, coloque los soportes como se muestra en la imagen [A]. En los monitores con una separación entre orificios superior a 350 mm, coloque los soportes como se muestra en la imagen [B].
- PT** **NOTA:** Fixar os suportes com base no padrão de furacão do monitor. Para monitores com espaço entre furos inferior a 350mm, fixar suportes conforme mostrado na figura [A]. Para monitores com espaço entre furos superior a 350mm, fixar suportes conforme mostrado na figura [B].
- NL** **LET OP** Bevestig de beugels op basis van het gatpatroon van het beeldscherm. Voor beeldschermen met een gatpatroon dat kleiner is dan 350 mm, bevestig u de beugels zoals afgebeeld [A]. Voor beeldschermen met een gatpatroon dat groter is dan 350 mm, bevestig u de beugels zoals afgebeeld [B].
- IT** **NOTA:** montare le staffe in base alla configurazione dei fori di montaggio dello schermo. Per schermi con distanza tra i fori inferiore a 350 mm, montare le staffe come illustrato nell'immagine [A]. Per schermi con distanza tra i fori superiore a 350 mm, montare le staffe come illustrato nell'immagine [B].
- EL** **ΣΗΜΕΙΩΣΗ:** Προσαρτήστε τους βραχίονες με βάση το σχήμα της οπής της οθόνης. Για οθόνες με απόσταση οπών μικρότερη από 350mm, προσαρτήστε τους βραχίονες όπως φαίνεται στην εικόνα [A]. Για οθόνες με απόσταση οπών μεγαλύτερη από 350mm, προσαρτήστε τους βραχίονες όπως φαίνεται στην εικόνα [B].
- NO** **MERK:** Fest brakettene i henhold til skjermens hullmønster. Når det gjelder skjermer med en avstand mellom hullene på under 350 mm, festes brakettene som vist i figur [A]. Når det gjelder skjermer med hullavstand på over 350 mm, festes brakettene som vist i figur [B].
- DA** **BEMÆRK!** Fastgør beslag i henhold til hullmønsteret i skærmen. På skærme, hvor afstanden mellem hullerne er under 350 mm, skal du fastgøre beslagene som vist på billede [A]. På skærme, hvor afstanden mellem hullerne er over 350 mm, skal du fastgøre beslagene som vist på billede [B].
- SV** **OBS!** Montera fästena baserat på skärmens hålmönster. För skärmar med hålintervall under 350 mm, montera fästena enligt bilden [A]. För skärmar med hålintervall över 350 mm, montera fästena enligt bilden [B].
- RU** **ПРИМЕЧАНИЕ.** Прикрепите кронштейны в соответствии со схемой отверстий монитора. В случае если расстояние между отверстиями меньше 350 мм, прикрепите кронштейны так, как это показано на рисунке [A]. В случае если расстояние между отверстиями больше 350 мм, прикрепите кронштейны так, как это показано на рисунке [B].
- PL** **UWAGA:** Należy zamocować wsporniki zgodnie z otworami monitora. W monitorach z rozstawem otworów mniejszym niż 350 mm należy zamocować wsporniki w sposób pokazany na rysunku [A]. W monitorach z rozstawem otworów większym niż 350 mm należy zamocować wsporniki w sposób pokazany na rysunku [B].
- CS** **UPOZORNĚNÍ:** Připevněte konzoly v souladu s rozložením montážních otvorů monitoru. U monitorů s rozestupem otvorů menším než 350 mm připevněte konzoly podle obrázku [A]. U monitorů s rozestupem otvorů větším než 350 mm připevněte konzoly podle obrázku [B].
- TR** **NOT:** Monitör delik desenine dayalı destekleri takýn. Delik açыklyđý 350 mm'den küçük olan monitörler için [A] resminde gösterildiđi gibi destekleri takýn. Delik açыklyđý 350 mm'den büyük olan monitörler için [B] resminde gösterildiđi gibi destekleri takýn.
- JP** 注記: モニターの穴パターンに合わせてブラケットを取り付けてください。穴間隔が350mm以下のモニターの場合、図 [A] のようにブラケットを取り付けてください。穴間隔が350mm以上のモニターの場合、図 [B] のようにブラケットを取り付けてください。
- MD** 注意: 根据显示器螺孔距离连接托架。螺孔间距小于 350mm 的显示器, 按图 [A] 所示连接托架。螺孔间距大于 350mm 的显示器, 按图 [B] 所示连接托架。

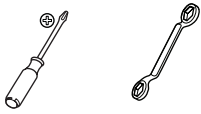

3

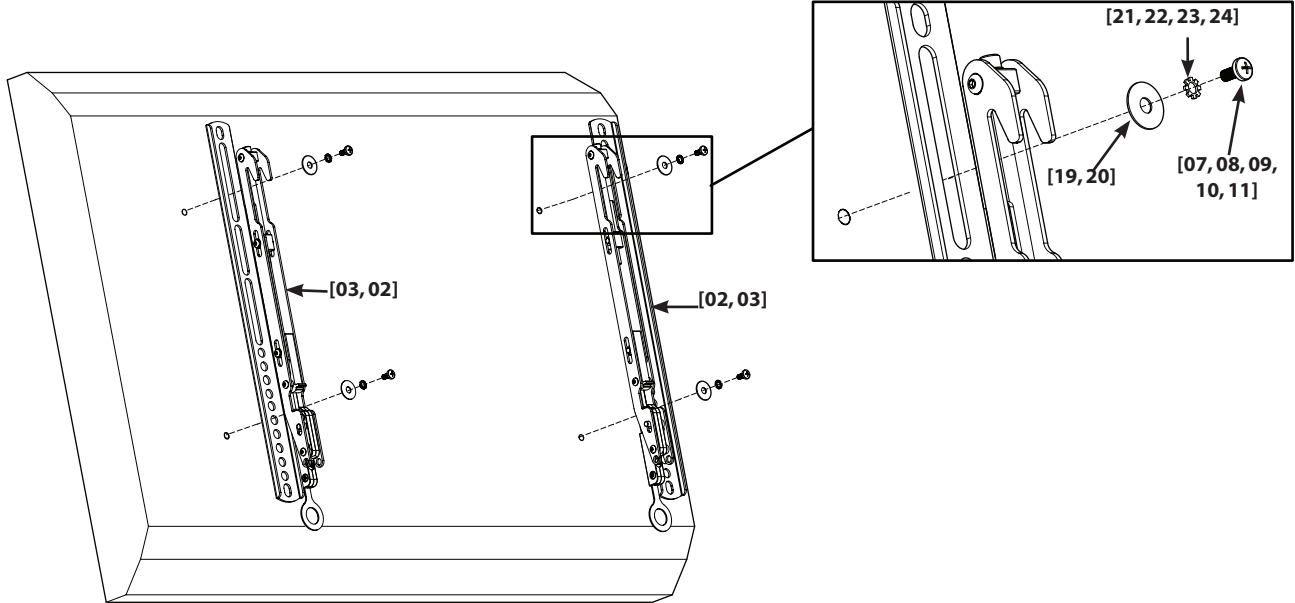

EN For Monitors with a Flat Back

You should not feel resistance when threading bolts into the back of the television. If you feel resistance, stop immediately and call Customer Service.

FR Pour les moniteurs à arrière plat

Vous ne devriez sentir aucune résistance en serrant les boulons à l'arrière du téléviseur. Si vous sentez une résistance, arrêtez immédiatement et appelez le service clientèle.

DE Für Monitore mit flacher Rückwand

Es sollte kein Widerstand spürbar sein, wenn Sie die Schrauben in die Rückseite des Fernsehgeräts drehen. Falls Sie einen Widerstand spüren, hören Sie sofort auf und rufen Sie den Kundendienst an.

ES Para monitores de dorso plano

No se debería percibir ninguna resistencia al enroscar los tornillos en la parte posterior del televisor. Si nota resistencia, no continúe y póngase en contacto con el servicio de atención al cliente.

PT Para monitores com Traseira Plana

Não se deverá ser resistência quando se enrosca os parafusos na parte de trás da televisão. No caso de se sentir resistência, parar de imediato e contactar a Assistência ao Cliente.

NL Voor monitors met een platte achterkant

Wanneer u de bouten in de achterkant van de televisie plaatst dient u geen weerstand te ondervinden. Als dat wel het geval is, dient u de installatie onmiddellijk te onderbreken en contact op te nemen met de klantenservice.

IT Per monitor con dorso piatto

Nell'avvitare le viti nel retro del televisore, non si dovrebbe avvertire alcuna resistenza. Se si avverte resistenza, fermarsi subito e rivolgersi all'Assistenza clienti.

EL Για οθόνες με επίπεδη πλάτη

Δεν θα πρέπει να νιώθετε αντίσταση όταν τοποθετείτε τους κοχλίες στο σπείρωμά τους στο πίσω μέρος της τηλεόρασης. Αν νιώθετε αντίσταση, σταματήστε αμέσως και καλέστε το τμήμα εξυπηρέτησης πελατών.

NO For skjerm med rett bakside

Du skal ikke føle noen motstand når du skrur i boltene på baksiden av TV-apparatet. Hvis du føler motstand, stopper du umiddelbart og ringer kundeservice.

DA Skærm med flad bagside

Du må ikke støde på modstand, når du skruer boltene fast bag på fjernsynet. Hvis du støder på modstand, skal du standse omgående og ringe til kundeservicen.

SV För bildskärmar med en platt baksida

Du ska inte känna något motstånd när skruvarna gängas in i TV-mottagarens baksida. Om du känner motstånd: sluta omedelbart och kontakta kundtjänst.

RU Для мониторов с плоской задней панелью

Шурупы должны затягиваться на задней панели телевизора без усилий. Если шурупы плохо затягиваются, обратитесь в отдел по работе с потребителями.

PL Telewizory z płaskim tyłem

Podczas dokręcania wkrętów z tyłu telewizora nie powinno odczuwać się oporu. W przypadku odczuwania oporu należy natychmiast przerwać i skontaktować się z działem obsługi klienta.

CS U monitorů s plochou zadní stranou

Při šroubování šroubů do zadní strany televizoru by materiál neměl klást odpor. Pokud ucítíte, že materiál klade odpor, zastavte činnost a kontaktujte zákaznické centrum.

TR Arkası Düz Monitörler İçin

Televizyonun arkasına civatalar takıldığında rezistans hissetmelisiniz. Rezistans hissederseniz, hemen durun ve Müşteri Hizmetleri'ni arayın.

JP 背面が平らなモニター

テレビ背面にボルトを入れる際、スムーズに入るはずですが、スムーズに入らない場合、直ちに止めてカスタマーサービスに連絡してください。

MD 帶有平板背面的显示器

在电视机背面安装螺钉时不应该感到有阻力。如果感到有阻力，请立即停止安装并向客户服务部门咨询。

3.1

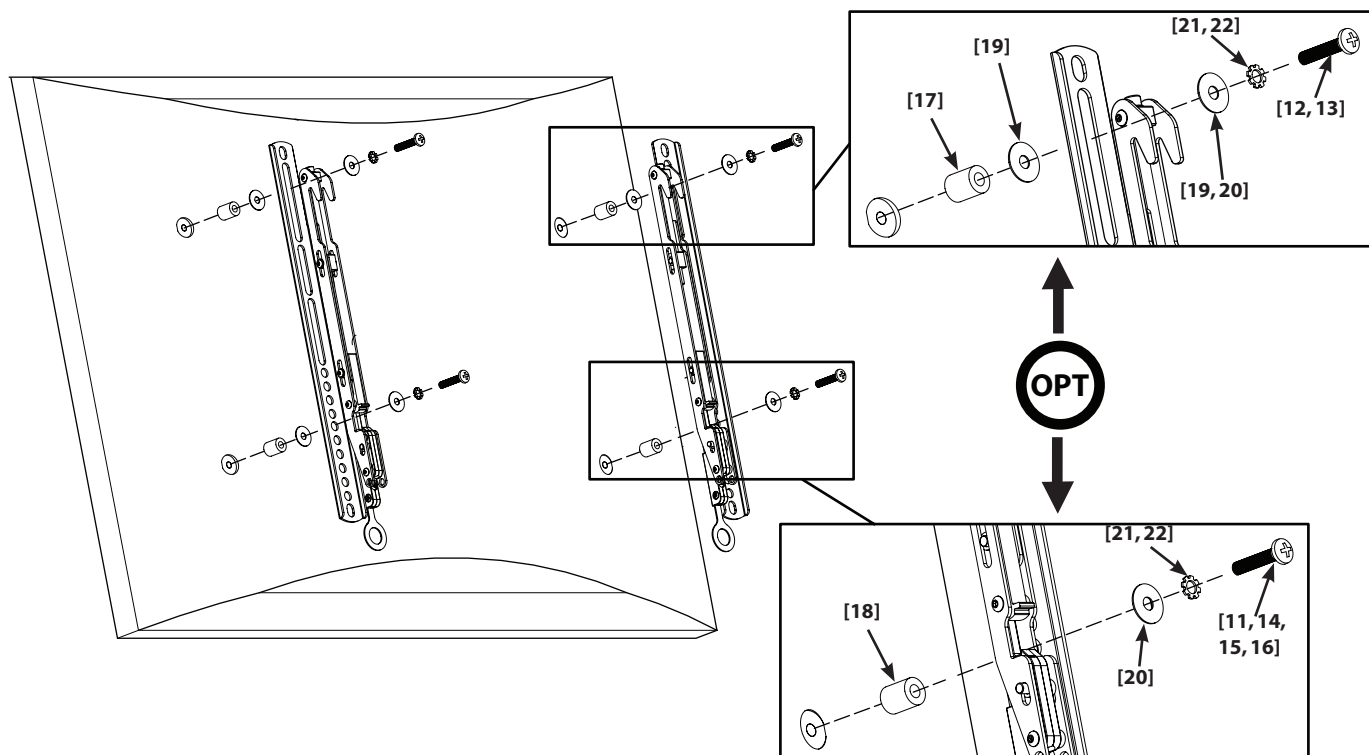

- EN For Monitors with a Curved Back or Obstruction**
You should not feel resistance when threading bolts into the back of the television. If you feel resistance, stop immediately and call Customer Service.
- FR Pour les moniteurs à arrière incurvé ou en cas de gêne**
Vous ne devriez sentir aucune résistance en serrant les boulons à l'arrière du téléviseur. Si vous sentez une résistance, arrêtez immédiatement et appelez le service clientèle.
- DE Für Monitore mit gekrümmter Rückwand oder einem Hindernis**
Es sollte kein Widerstand spürbar sein, wenn Sie die Schrauben in die Rückseite des Fernsehgeräts drehen. Falls Sie einen Widerstand spüren, hören Sie sofort auf und rufen Sie den Kundendienst an.
- ES Para monitores de dorso curvo o con obstrucción**
No se debería percibir ninguna resistencia al enroscar los tornillos en la parte posterior del televisor. Si nota resistencia, no continúe y póngase en contacto con el servicio de atención al cliente.
- PT Para Monitores com Parte Traseira Curva ou com Obstruções**
Não se deverá ser resistência quando se enrosca os parafusos na parte de trás da televisão. No caso de se sentir resistência, parar de imediato e contactar a Assistência ao Cliente.
- NL Voor monitors met een gebogen achterkant of een obstructie**
Wanneer u de bouten in de achterkant van de televisie plaatst dient u geen weerstand te ondervinden. Als dat wel het geval is, dient u de installatie onmiddellijk te onderbreken en contact op te nemen met de klantenservice.
- IT Per monitor con dorso curvo o con ostruzione**
Nell'avvitare le viti nel retro del televisore, non si dovrebbe avvertire alcuna resistenza. Se si avverte resistenza, fermarsi subito e rivolgersi all'Assistenza clienti.
- EL Για οθόνες με κυρτή πλάτη ή με εξόγκωμα4**
Δεν θα πρέπει να νιώθετε αντίσταση όταν τοποθετείτε τους κοχλίες στο σπείρωμά τους στο πίσω μέρος της τηλεόρασης. Αν νιώθετε αντίσταση, σταματήστε αμέσως και καλέστε το τμήμα εξυπηρέτησης πελατών.
- NO For skjermer med buet bakside eller utstikkende del**
Du skal ikke føle noen motstand når du skrur i boltene på baksiden av TV-apparatet. Hvis du føler motstand, stopper du umiddelbart og ringer kundeservice.
- DA Skærm med buet bagside eller obstruktion**
Du må ikke støde på modstand, når du skruer boltene fast bag på fjernsynet. Hvis du støder på modstand, skal du standse omgående og ringe til kundetjenesten.
- SV För bildskärmar med en böjd baksida eller med hindrande delar**
Du ska inte känna något motstånd när skruvarna gängas in i TV-mottagarens baksida. Om du känner motstånd: sluta omedelbart och kontakta kundtjänst.
- RU Для мониторов с выгнутой задней панелью или препятствием**
Шурупы должны затягиваться на задней панели телевизора без усилий. Если шурупы плохо затягиваются, обратитесь в отдел по работе с потребителями.
- PL Telewizory z wygiętym lub nieregularnym tyłem**
Podczas dokręcania wkrętów do tyłu telewizora nie powinien odczuwać się oporu. W przypadku odczuwania oporu należy natychmiast przerwać i skontaktować się z działem obsługi klienta.
- CS U monitorů, jejichž zadní strana je zakřivená nebo obsahuje překážky**
Při šroubování šroubů do zadní strany televizoru by materiál neměl klást odpor. Pokud ucítíte, že materiál klade odpor, zastavte činnost a kontaktujte zákaznické centrum.
- TR Arkası Kavisli veya Çıkıntılı Monitörler İçin**
Televizyonun arkasına civatalar takıldığında direnç hissetmelisiniz. Direnç hissederseniz, hemen durun ve Müşteri Hizmetleri'ni arayın.
- JP**
背面に丸みがあるモニターやその他の凹凸があるモニター テレビ背面にボルトを入れる際、スムーズに入るはずですが、スムーズに入らない場合、直ちに止めてカスタマーサービスに連絡してください。
- MD 帶有曲线背面或阻挡物的显示器**
在电视机背面安装螺钉时不应该感到有阻力。如果感到有阻力，请立即停止安装并向客户服务部门咨询。

4

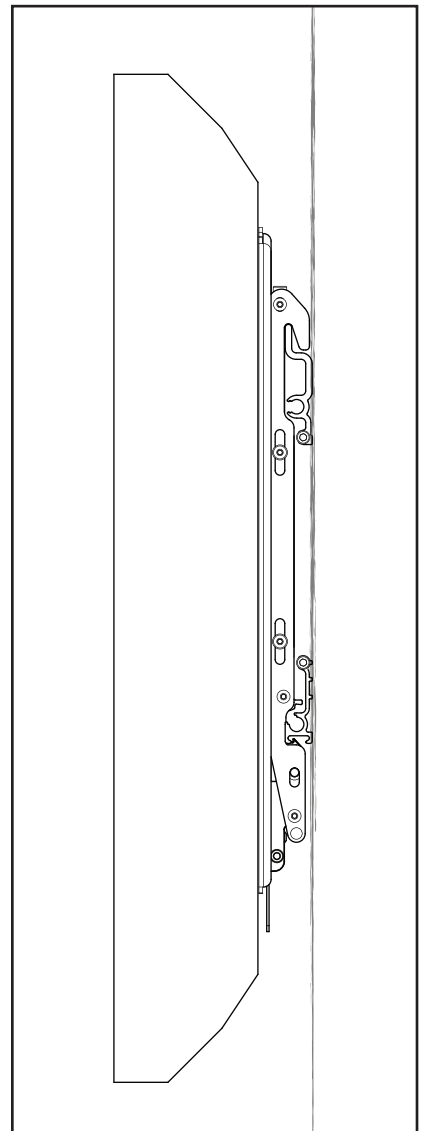
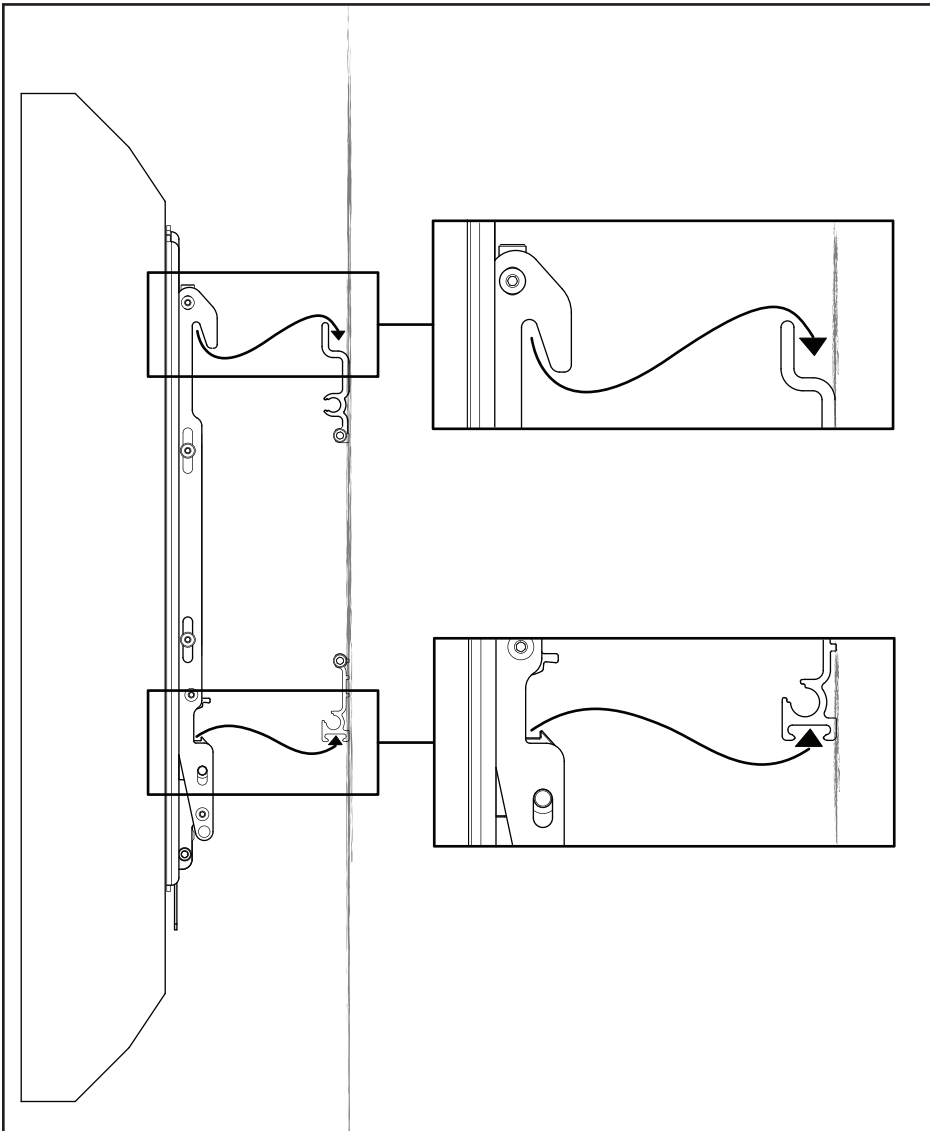

- EN** **Hang the TV onto the Wall Plate**
▲ **CAUTION:** Heavy! You will need assistance with this step.
NOTE: For clarity, wall plate sides are not shown here.
- FR** **Suspendez le téléviseur sur la plaque murale**
▲ **ATTENTION :** très lourd ! Cette étape requiert deux personnes.
REMARQUE : pour plus de clarté, les côtés de la plaque murale ne sont pas illustrés ici.
- DE** **Aufhängen des Fernsehgeräts an der Wandplatte**
▲ **VORSICHT:** Schwer! Bei diesem Schritt werden Sie Hilfe benötigen.
HINWEIS: Für eine deutlichere Darstellung sind die Seiten der Wandplatte hier nicht abgebildet.
- ES** **Cuelgue el televisor en la placa de la pared**
▲ **PRECAUCIÓN:** ¡Producto pesado! Necesitará ayuda para realizar esta operación.
NOTA: Para mayor claridad, no se muestran los laterales de la placa de pared.
- PT** **Suspenda a televisão na Placa de Parede**
▲ **CUIDADO:** Pesado! Necessitará de ajuda nesta etapa.
NOTA: Para uma melhor visualização, não são mostrados os lados das placas de parede.
- NL** **Hang de tv aan de muurplaat**
▲ **WAARSCHUWING Zwaar!** Voor het uitvoeren van deze stap is assistentie vereist.
LET OP Voor alle duidelijkheid: de zijkanten van de muurplaten worden hier niet afgebeeld.
- IT** **Appendere il televisore sulla piastra a muro**
▲ **ATTENZIONE:** PESANTE! Per questa operazione, si avrà bisogno di aiuto.
NOTA: per maggior chiarezza, l'illustrazione non mostra i lati della piastra a muro.
- EL** **Αναρτήστε την τηλεόραση πάνω στην πλάκα τοίχου**
▲ **ΠΡΟΣΟΧΗ:** Βαρύ! Θα χρειαστείτε βοήθεια σ' αυτό το βήμα.
ΣΗΜΕΙΩΣΗ: Για λόγους σαφήνειας, οι πλευρές της πλάκας τοίχου δεν απεικονίζονται.
- NO** **Henge TV-en på veggplaten**
▲ **FORSIKTIG:** Dette er tungt! Du vil trenge hjelp.
MERK: Av hensyn til oversiktigheten vises ikke veggplatens sider her.
- DA** **Hæng tv'et på vægpladen**
▲ **ADVARSEL!** Tungt! Du skal bruge hjælp, når du udfører dette trin.
BEMÆRK! For overskuelighedens skyld er vægpladens sider ikke vist her.
- SV** **Häng TV:n på väggplattan**
▲ **FÖRSIKTIGHET!** Tungt! Du kommer att behöva hjälp under den här delen av monteringen.
OBS! Väggplattans sidor visas inte här, av tydlighetsskäl.
- RU** **Крепление телевизора к настенной пластине**
▲ **ПРЕДОСТЕРЕЖЕНИЕ.** БОЛЬШОЙ ВЕС! Для выполнения данной операции вам понадобится помощь.
ПРИМЕЧАНИЕ. Стороны настенного крепления на этом рисунке не показаны.
- PL** **Zawieś telewizor na płycie ściennej**
▲ **OSTRZEŻENIE:** Ciężkie! W tej czynności potrzebna będzie pomoc drugiej osoby.
UWAGA: Dla przejrzystości nie pokazano tutaj płyt naściennych.
- CS** **Zavěste televizor na nástěnnou desku**
▲ **VÝSTRAHA:** Těžké! K tomuto kroku budete potřebovat pomocníka.
UPOZORNĚNÍ: Strany nástěnné desky nejsou kvůli přehlednosti zobrazeny.
- TR** **TV'yi Duvar Plakasına Asma**
▲ **DİKKAT:** Ağır malzeme! Bu adımda yardıma ihtiyacınız vardır.
NOT: Beklin anlaşılabilir olması için duvar plakaları gösterilmemiştir.
- JP** **テレビを壁面プレートに掛けます。**
▲ **注意!** 重い! 本ステップでは誰かの手を借りる必要があります。
注記: わかりやすくするため、壁面プレート側は表示していません。
- MD** **將电视挂在墙壁托板上**
▲ **注意:** 重物! 您需要帮助来完成此步骤。
注記: わかりやすくするため、壁面プレート側は表示していません。

5

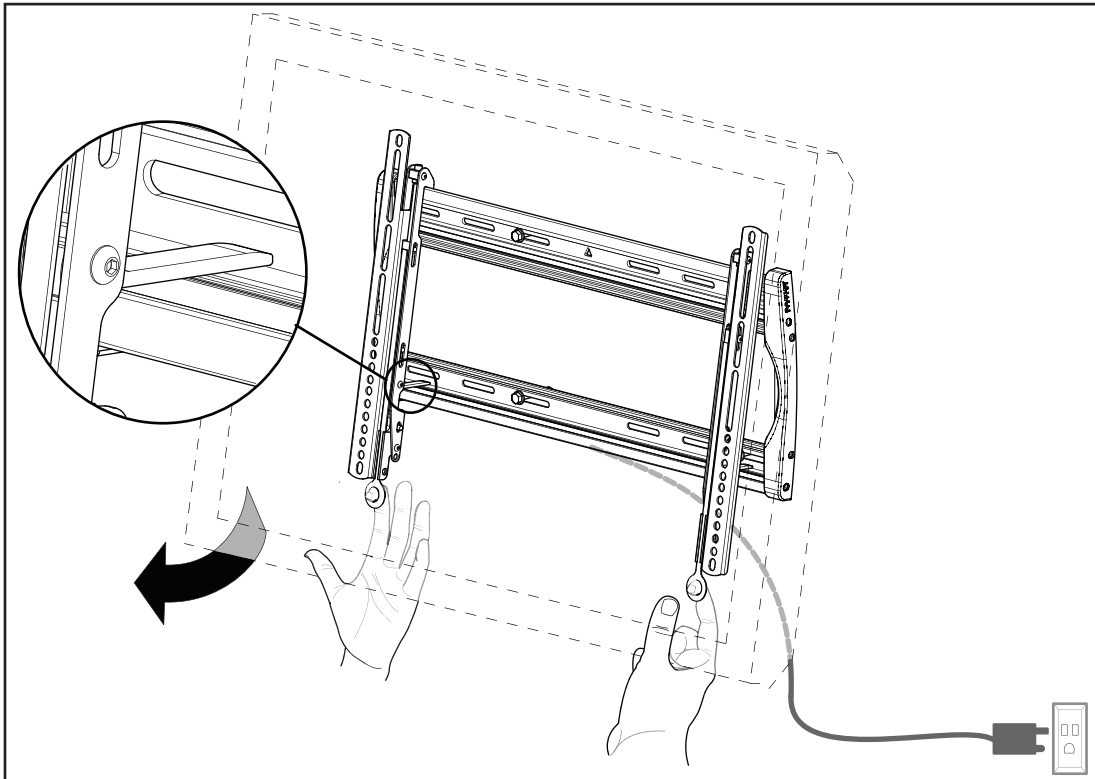
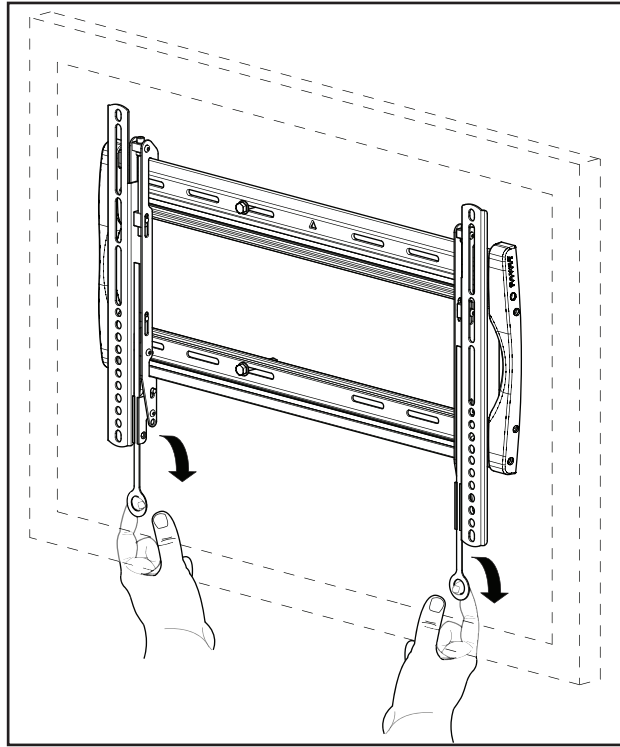

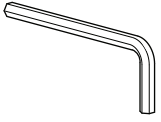

6

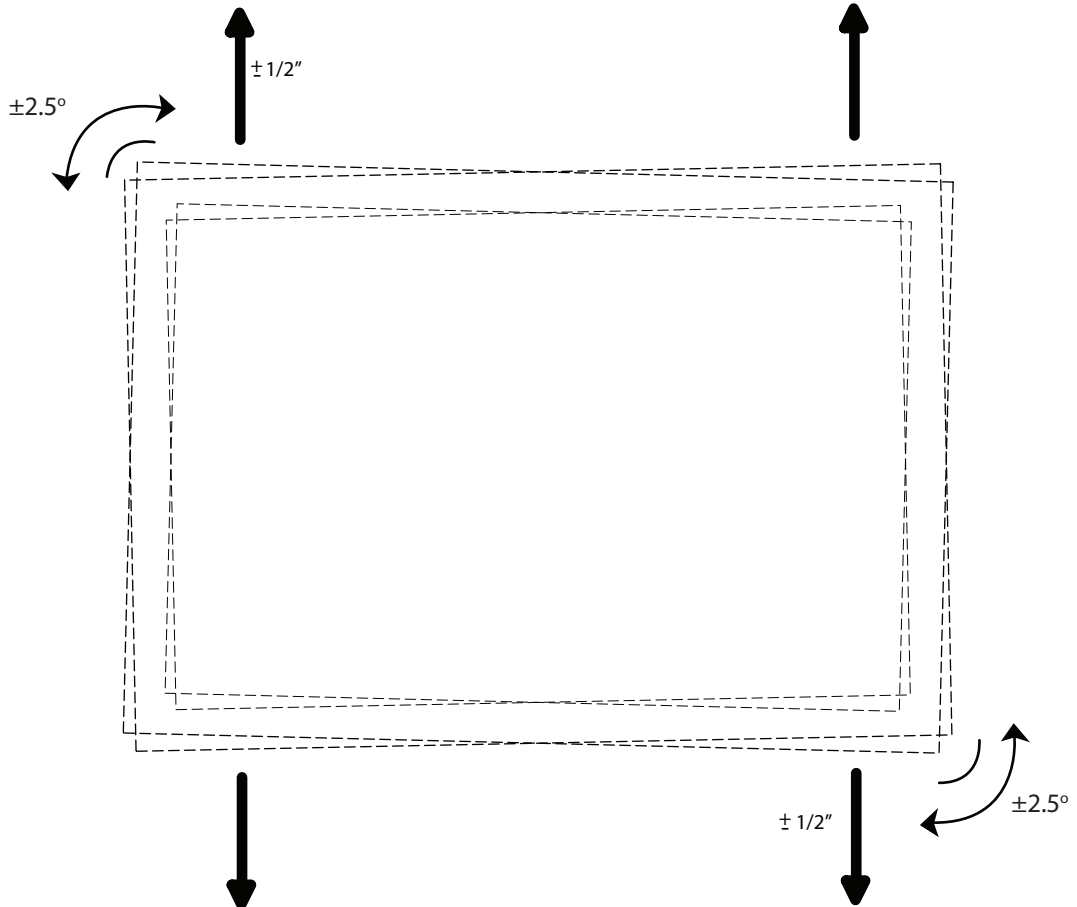
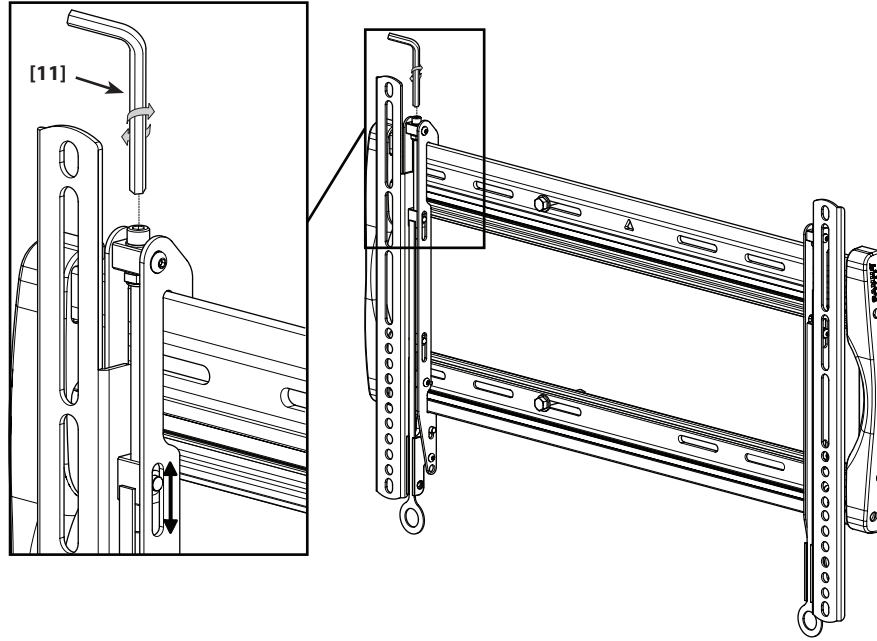

7

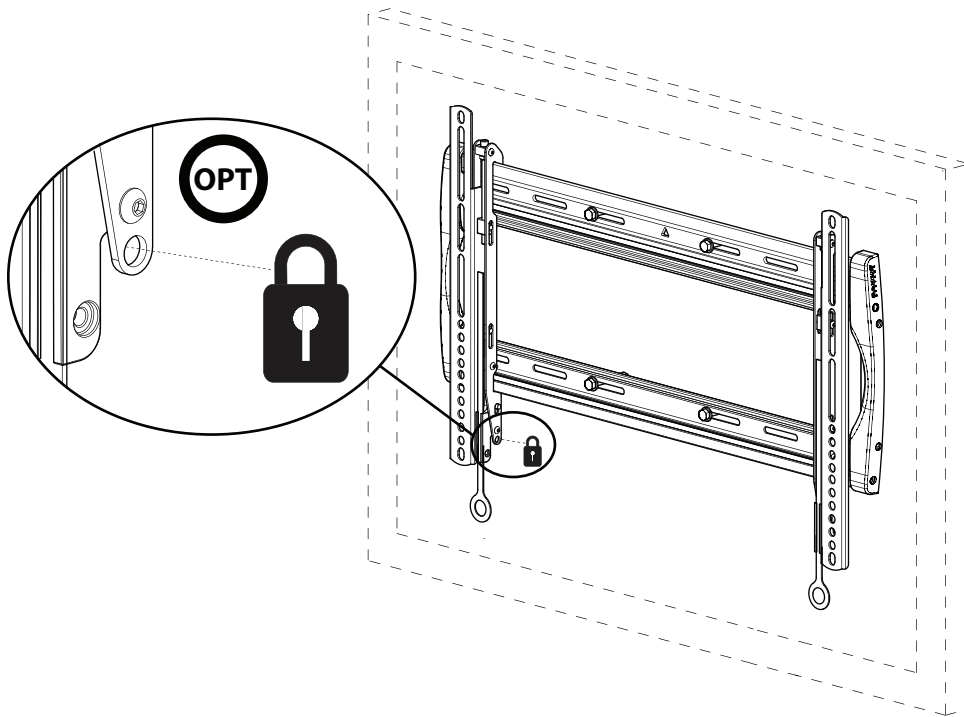
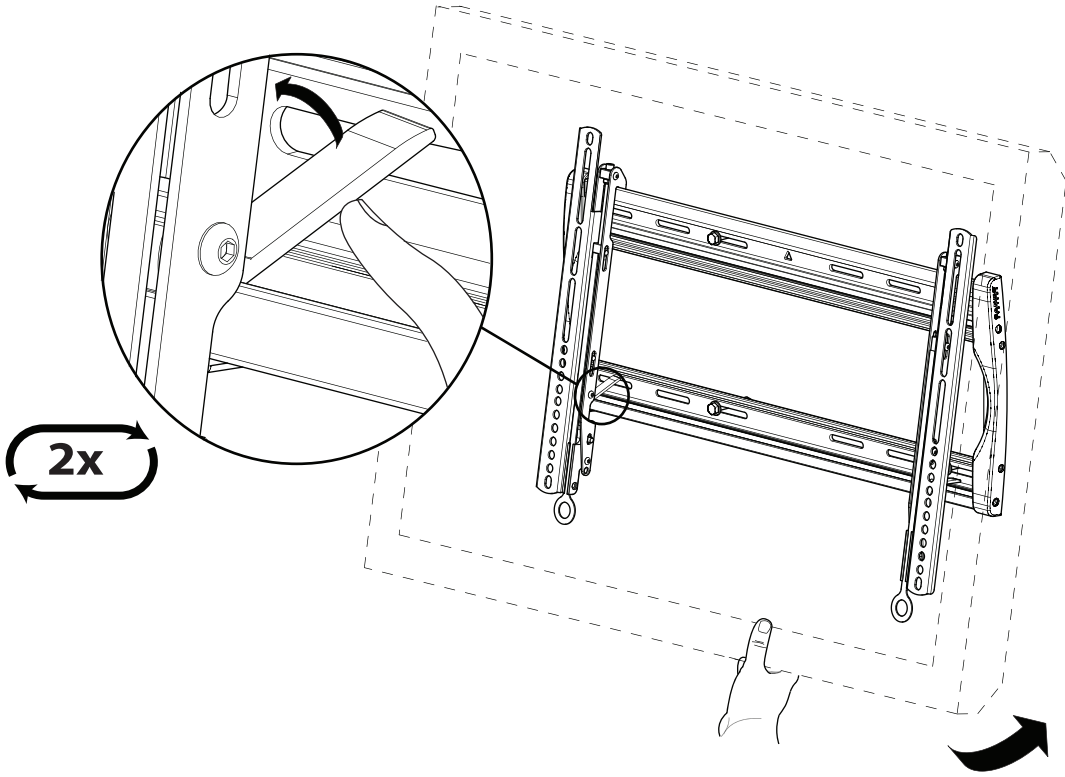

- EN** Milestone, Inc. and its affiliated corporations and subsidiaries (collectively, "Milestone"), intend to make this manual accurate and complete. However, Milestone makes no claim that the information contained herein covers all details, conditions, or variations. Nor does it provide for every possible contingency in connection with the installation or use of this product. The information contained in this document is subject to change without notice or obligation of any kind. Milestone makes no representation of warranty, expressed or implied, regarding the information contained herein. Milestone assumes no responsibility for accuracy, completeness or sufficiency of the information contained in this document.
- FR** Milestone, Inc. et ses sociétés affiliées et ses filiales (collectivement dénommées « Milestone »), se sont efforcées de rendre ce manuel précis et complet. Cependant, Milestone ne garantit pas que les informations qu'il contient couvrent tous les détails et toutes les conditions ou variations. Il ne pare pas non plus à toute éventualité relative à l'installation ou à l'utilisation de ce produit. Les informations contenues dans ce document peuvent faire l'objet de modifications sans avertissement ou obligation préalable quelconque. Milestone ne donne aucune garantie explicite ou implicite quant aux informations contenues dans le manuel. Milestone n'assume aucune responsabilité quant à l'exactitude, l'exhaustivité ou la suffisance des informations contenues dans ce document.
- DE** Die Milestone, Inc. und ihre angegliederten Unternehmen und Tochtergesellschaften (Sammelbegriff: "Milestone") sind um genaue und vollständige Abfassung dieser Anleitung bemüht. Milestone beansprucht jedoch nicht, dass die hierin enthaltenen Informationen alle Details, Bedingungen oder Varianten umfassen. Auch sind darin nicht alle Eventualitäten in Verbindung mit Montage oder Gebrauch dieses Produkts abgedeckt. Die in diesem Dokument enthaltenen Informationen können ohne Ankündigung oder Verpflichtung jeder Art geändert werden. Milestone haftet weder ausdrücklich noch stillschweigend für die in diesem Dokument enthaltenen Informationen. Milestone übernimmt keine Haftung für Genauigkeit, Vollständigkeit oder Hinlänglichkeit der in diesem Dokument enthaltenen Informationen.
- ES** Milestone, Inc. y sus empresas asociadas y filiales (colectivamente "Milestone") tienen la intención de que este manual sea preciso y completo. Sin embargo, Milestone no sostiene que la información que contiene cubra todos los detalles, condiciones y variaciones. Ni que contemple toda posible contingencia en conexión con la instalación y uso de este producto. La información contenida en este documento es susceptible de ser modificada sin aviso ni obligación de ningún tipo. Milestone no hace ninguna manifestación de garantía, explícita o implícita, respecto a la información contenida en él. Milestone no asume ninguna responsabilidad por la exactitud, integridad o suficiencia de la información contenida en este documento.
- PT** A Milestone, Inc. e as suas companhias aliadas e subsidiárias (colectivamente: "a Milestone"), tencionam elaborar um manual exacto e completo. No entanto a Milestone não alega que a informação no presente manual cubra todos os detalhes, condições ou alternativas. Nem alega que o manual descreva todas as possíveis situações de contingência em relação à instalação ou utilização deste produto. A informação contida neste documento está sujeita a alterações sem aviso prévio ou obrigaçao qualquer. A Milestone não oferece garantias de natureza alguma, expressa ou implícita, em relação à informação contida no presente documento. A Milestone não assume responsabilidade pela precisão, integridade ou suficiencia da informação contida neste documento.
- NL** Milestone, Inc. en haar aangesloten bedrijven en dochterondernemingen (verder samen te noemen: "Milestone") hebben de intentie deze montagehandleiding zo accuraat en volledig mogelijk te maken. Echter, Milestone claimt niet dat de informatie in deze montagehandleiding een weergave vormt van alle denkbare details, voorwaarden en variaties. Milestone claimt ook niet dat het rekening heeft gehouden met iedere mogelijke eventualiteit in verband met de installatie of het gebruik van dit product. De informatie in deze montagehandleiding is onderhevig aan verandering zonder dat Milestone verplicht is zulks te berichten, en zonder dat Milestone dienaangaande enigerlei andere verplichtingen heeft. Milestone doet geen enkele uitspraak van waarborg, hetzij expliciet of impliciet, met betrekking tot de informatie die in deze montagehandleiding is opgenomen. Milestone aanvaardt geen enkele verantwoordelijkheid voor de accuraatheid, volledigheid of adequatie van de informatie die in dit document is opgenomen.
- IT** Milestone, Inc. e le sue società affiliate e controllate (congiuntamente denominate ("Milestone") si propongono di redigere il presente manuale in modo preciso e completo. Milestone, tuttavia, non rilascia alcuna garanzia che le informazioni ivi contenute coprano tutti i dettagli, le condizioni o le modifiche, né che lo stesso preveda tutti i possibili imprevisti connessi all'installazione o all'uso del presente prodotto. Le informazioni contenute nel presente documento sono soggette a modifica senza preavviso od obbligo di alcun genere. Milestone non rilascia alcuna garanzia, espressa o implicita, circa le informazioni ivi contenute. Milestone declina ogni responsabilità in merito all'accuratezza, completezza o sufficienza delle informazioni contenute nel presente documento.
- EL** Η Milestone, Inc. και οι συνεργαζόμενες εταιρείες και θυγατρικές της (οι οποίες συλλογικά αναφέρονται σαν "Milestone"), καταβάλλουν κάθε προσπάθεια ώστε το παρόν εγχειρίδιο να είναι ακριβές και άρτιο. Ωστόσο, η Milestone δεν εγγυάται ότι οι πληροφορίες που περιέχονται στο παρόν καλύπτουν όλες τις λεπτομέρειες, συνθήκες ή παραλλαγές. Επιπλέον, δεν μπορεί να προβλέψει όλα τα απρόοπτα σχετικά με την εγκατάσταση ή χρήση του προϊόντος αυτού. Οι πληροφορίες που περιέχει αυτό το έγγραφο υπόκεινται σε τροποποιήσεις χωρίς προειδοποίηση ή οποιοδήποτε είδους υποχρέωση. Η Milestone δεν προβαίνει σε δηλώσεις εγγυήσεων, ρητών ή υπονοούμενων, όσον αφορά τις πληροφορίες που περιέχει το παρόν. Η Milestone δεν αναλαμβάνει ευθύνη για την ακρίβεια, πληρότητα ή επάρκεια των πληροφοριών που περιέχει αυτό το έγγραφο.
- NO** Milestone, Inc. og dets tilknyttede selskaper og datterselskaper (samlet kalt "Milestone"), har til hensikt å gjøre denne bruksanvisningen nøyaktig og fullstendig. Milestone hevder imidlertid ikke at informasjonen i bruksanvisningen dekker alle detaljer, forhold eller variasjoner. Den dekker heller ikke alle tenkelige muligheter hva angår montering eller bruk av produktet. Informasjonen i dette dokumentet kan endres uten forutgående varsel og uten noen form for forpliktelser. Milestone gir ingen fremstilling om garanti, uttrykt eller underforstått, angående informasjonen som gjengis her. Milestone påtar seg ikke ansvar for hvor nøyaktig, fullstendig eller tilstrekkelig informasjonen i dette dokumentet er.
- DA** Milestone, Inc. og dets associerede selskaber og datterselskaber (samlet, "Milestone"), har til hensigt at gøre denne manual nøjagtig og fuldstændig. Dog hævder Milestone ikke at informationen indeholdt heri dækker alle detaljer, betingelser eller variationer. Den formidler heller ikke hver mulig uforudsete hændelse i forbindelse med installationen og brugen af produktet. Informationen indeholdt i dette dokument kan ændres uden varsel eller forpligtigelse af nogen art. Milestone fremsætter ingen indsigelse for garanti, udtrykkelig eller underforstået, vedrørende informationen indeholdt heri. Milestone påtager sig intet ansvar for nøjagtighed, fuldstændighed eller tilstrækkelighed af informationen indeholdt i dette dokument.
- SV** Milestone, Inc. och dess dotterbolag och (tillsammans under namnet "Milestone"), strävar efter att göra denna bruksanvisning noggrann och komplett. Milestone kan dock inte garantera att den information som ges här är fullständig och att den täcker alla detaljer, tillstånd eller variationer. Den täcker inte heller alla tänkbara möjligheter vad det gäller monteringen av produkten. Informationen som ingår i detta dokument kan ändras utan föregående varsel och utan förpliktelser av något slag. Milestone gör inga föreställningar om garanti, uttryckt eller underförstådd, angående informationen som ingår här. Milestone tar inte på sig något ansvar för hur noggrann, fullständig eller tillräcklig information som ingår i dokumentet är.
- RU** Milestone, Inc. и связанные с ней корпорации и дочерние предприятия (упоминаемые здесь под общим названием "Milestone") стремятся сделать это руководство точным и полным. Однако Milestone не гарантирует, что содержащаяся в нем информация охватывает все детали, условия и модификации. Кроме того, в нем рассматриваются не все возможные нештатные ситуации, касающиеся установки и использования данного изделия. Информация, содержащаяся в данном документе, может быть изменена без предварительного уведомления и каких-либо обязательств. Milestone не дает гарантии, как прямой, так и косвенной, относительно содержащейся в нем информации. Milestone не несет ответственности за точность, полноту и достаточность информации, содержащейся в данном документе.
- PL** Zamiarem firmy Milestone Inc. oraz związanych z nią korporacji i filii (nazwa zbiorowa "Milestone") było stworzenie dokładnej i kompletnej instrukcji. Jednakże firma Milestone zastrzegła, że informacje to zawarte nie obejmują wszystkich szczegółów, warunków lub wersji. Ani też wszelkich innych możliwych okoliczności związanych z instalacją i użytkowaniem produktu. Informacje zawarte w tym dokumencie podlegają zmianie bez uprzedzenia i bez żadnych zobowiązań. Firma Milestone nie składa żadnych zapewnień gwarancyjnych, wyrażonych wprost lub dorozumianych, odnośnie informacji to zawartych. Firma Milestone nie bierze na siebie odpowiedzialności za dokładność, kompletność oraz wystarczającą ilość informacji zawartych w tym dokumencie.
- CS** Společnost Milestone, Inc. a její sesterské a doceřné společnosti (společně nazývané „Milestone“) si přejí, aby byla tato příručka přesná a úplná. Společnost Milestone ovšem nijak netvrdí, že informace, které jsou zde obsaženy, zahrnují všechny podrobnosti, podmínky nebo varianty. Ani nezajišťuje veškeré možné eventualitu, které mohou nastat ve spojení s instalací nebo používáním tohoto výrobku. Informace obsažené v tomto dokumentu se mohou měnit bez upozornění nebo jakýchkoli povinností. Společnost Milestone nedává žádné záruky, ať výslovné či implicitní, ve spojení se zde obsaženými informacemi. Milestone nepřebírá žádnou odpovědnost za přesnost, úplnost nebo dostatečnost informací, které jsou v tomto dokumentu obsaženy.
- TR** Milestone, Inc., bağılı şirket ve yan kuruluşlar (tümü "Milestone" adıyla anılır) bu kılavuzun doğru ve tam olarak hazırlanmasını hedeflemektedir. Ancak, Milestone burada yer alan bilgilerin tüm ayrıntı, şart ve değişiklikleri içerdiğini iletir. Ayrıca, ürünün kurulumu ya da kullanımını ile ilgili beklenmedik durumların tümü hakkında da bilgi vermez. Bu belgede yer alan bilgiler bildirilmeden veya herhangi bir şekilde yükümlülük alınmadan değiştirilebilir. Milestone burada belirtilen bilgiler ile ilgili yapılan açıklamaya veya imalar hakkında hiçbir şekilde garanti vermez. Milestone bu belgede yer alan bilgilerin doğru, tam ve yeterli olduğunu konusunda hiçbir sorumluluk kabul etmez.
- JP** Milestone AV Technologiesおよびその関連会社と支店(総称してMilestone)は、本説明書の内容が正確であり漏れがないよう万全を期しておりますが、あらゆる詳細、状態、バリエーションが本書に記載されているわけではありません。また、本製品の取り付けもしくは使用に関し、起こり得るあらゆる不測の事態を説明しているわけでもありません。本書に記載された情報は、予告またはその義務なしに変更されることがあります。Milestoneは本書の内容に関して、明示または黙示に関わりなく、一切の保証をいたしません。また、本書の情報の正確さ、完全性、または十分性に関しても、一切の責任を負いかねます。
- MD** Milestone AV Technologies 及其联营公司和子公司(通称为 "Milestone")旨在使本手册准确而完整。然而, Milestone 无法断言此处所含信息包括所有详情、条件或更改。Milestone 也无法保证安装或使用本产品不会出现任何可能的意外。本文档所含信息如需更改,恕不另行通知或承担任何义务。在此处所含信息内,无论明示或隐含,